

OBH NORDICA

Vega 20 L microwave oven

For easy everyday cooking



20
LITRES

Capacity 20L

700
WATT

Output power
microwave

8

8 auto menus



Grill function



Combination grill/
microwaves



Defrost function

Bruksanvisning - svenska	sida	3 - 17
Brugsanvisning - dansk	side	18 - 33
Bruksanvisning - norsk	side	34 - 48
Käyttöohjeet - suomi	sivu	49 - 64
Instruction manual - english.....	page	65 - 77

OBH Nordica Mikrovågsugn

VIKTIGT!

LÄS NOGA IGENOM BRUKSANVISNINGEN INNAN ANVÄNDNING OCH SPAR DEN TILL FRAMTIDA BRUK.

Säkerhetsanvisningar

1. När stickkontakten ansluts bör den vara lättillgänglig för att kunna bryta strömmen.
2. Anslut endast apparaten till 230 volt växelström och använd endast apparaten till det den är avsedd för.
3. Dra alltid ur kontakten när apparaten inte används.
4. Apparaten får inte nedsänkas i vatten eller andra vätskor.
5. Denna apparat kan användas av personer (inklusive barn från 8 år och uppåt) med begränsade fysisk, sensorisk eller mental förmåga eller som har brist på kunskap/erfarenhet av apparaten, om användning sker under övervakning eller efter instruktion hur apparaten används på ett säkert sätt av en person som ansvarar för deras säkerhet och att de är medvetna om möjliga risker.
6. Barn bör vara under uppsyn för att försäkra att de inte leker med apparaten. Barn kan inte alltid uppfatta och förstå potentiella risker. Lär barn ansvarsfull användning av elapparater.
7. Rengöring och underhåll får inte utföras av barn om de inte är över 8 år och under övervakning.
8. Apparaten får endast användas under uppsyn.
9. Se till att sladden inte hänger fritt ned från bänkytan.
10. Under användning kan ugnsluckan, höljet samt ugnsfönstret bli varma. Undvik att beröra dessa ytor. Öppna endast ugnsluckan med handtaget.
11. Kontrollera alltid apparat, sladd och kontakt innan användning. Om sladden skadats måste den bytas av tillverkaren, legitimerad serviceverkstad eller en behörig person för att undvika fara.
12. Extra skydd rekommenderas genom installation av jordfelsbrytare med en märkström av 30 mA. Kontakta en auktoriserad elektriker.

13. Apparaten är endast för privat bruk.
14. Om produkten används till annat än den är till för, eller används utan att respektera bruksanvisningen bär användaren själv ansvaret för eventuella följder. Eventuella skador på produkten därav täcks inte av reklamationsrätten.

Innan användning

Ta bort allt förpackningsmaterial och torka av mikrovågsugnen invändigt och utvändigt med en fuktig trasa innan den används för första gången (observera att isoleringsplattan (micaplattan) i ugnsutrymmet INTE ska tas bort!). Kontrollera att mikrovågsugnen inte har några synliga skador samt att det inte finns några otätheter i själva ugnsutrymmet.

Placera mikrovågsugnen på en stabil och plan yta där det är minst 8 cm fritt utrymme på vardera sidan, 10 cm på baksidan och 20 cm ovanför mikrovågsugnen så att luft kan cirkulera.

Generella säkerhetsanvisningar

- **WARNING:** Om dörren eller dörrpackningen är trasig ska inte ugnen användas förrän den har blivit reparerad av behörig person.
- **WARNING:** Det är farligt för andra än behörig person att utföra service- eller reparationsarbete som omfattar borttagande av någon del som skyddar mot exponering av mikrovågsenergi.
- Använd aldrig mikrovågsugnen till annat än tillredning av matvaror o d och inte till att torka klädesplagg, papper eller andra icke ätliga produkter eller till att sterilisera saker.
- Starta aldrig mikrovågsugnen när den är tom då detta kan skada ugnen.
- Använd inte mikrovågsugnen till förvaring av t ex papper, köksredskap etc.
- Apparaten är inte utvecklad för att användas till syltning. Varor som inte är korrekt syltade kan bli dåliga och är då en hälsorisk.
- Hela ägg med skal och hela hårdkokta ägg bör inte värmas upp i mikrovågsugnen eftersom de kan explodera, även efter själva mikrovågsuppvärmningen.
- Råvaror med tjockt skal t ex äpplen, tomater, potatis etc. bör punkteras med flera hål innan tillagning i mikrovågsugnen för att undvika ånga från att ackumuleras på insidan, vilket kan få dem att explodera.
- Täck inte för ventilationshålen och stick inte in föremål i öppningarna i höljet.
- Försök aldrig att ta bort delar från mikrovågsugnen såsom fötter, skruvar, sladd eller micaplattan som skyddar mot strålning.
- Tillaga aldrig mat direkt på den roterande tallriken i mikrovågsugnen utan placera maten på tallrik/kärl osv. avsedda för användning i mikrovågsugn.

Viktigt!

Täck alltid maten med lock (ej vid grill) eller mikrovågsbeständig plastfolie (gör ett par hål i filmen). Kvarvarande matrester i mikrovågsugnen kan antända och i värsta fall orsaka brand.

- Använd endast kärl (tallrikar, fat etc.) som tål användning i mikrovågsugn.
- Pga. brandrisken ska mikrovågsugnen aldrig lämnas obevakad när mat värms i plast eller pappersbehållare.
- Om rök uppstår i mikrovågsugnen, stäng av apparaten och dra ur kontakten. Håll luckan stängd så att elden kvävs.
- När grillfunktionen används för första gången kan rök och doft uppstå. Detta beror på kvarvarande damm på värmeelementen och är inte ett tecken på att mikrovågsugnen är defekt.

Använd aldrig:

- Kärl av metall eller med metalldetaljer/dekorationer.
- Stekpåsar med insida av folie/metalltrådar.
- Melaminskålar (t ex Rostiskålar, Margretheskålar).
- Använd aldrig aluminium- eller metallbehållare i mikrovågsugnen eftersom det då kan slå gnistor som medför att mikrovågsugnen skadas. Detta gäller även vid användning av kombinationsprogrammet. Använd glas/porslinskärl.
- Om endast mikrovågsfunktionen används i mikrovågsugnen skall metallgallret inte användas.
- Temperaturen på uppvärmd mat bör alltid kontrolleras för att undvika brännskador - speciellt vid uppvärmning av barnmat. Om man värmer välling i nappflaskan bör den skakas och vällingens temperatur kontrolleras innan den ges till barnet.
- Efter uppvärmning i mikrovågsugn bör maten stå kvar i mikrovågsugnen 30-60 sekunder för att värmen ska fördela sig jämnt, samt att man då undviker att det bubblar över när en sked eller liknande placeras i maten.
- Om vätska värms i mikrovågsugnen kan det hända att kokpunkten nås utan att det uppstår synliga bubblor. Var därför försiktig när behållaren tas ut.
- **WARNING:** Vätskor och andra matvaror bör inte värmas upp i tillslutna behållare då det finns risk att de exploderar.
- Följ alltid instruktionerna och observera att vissa råvaror värms extra snabbt. Var uppmärksam på att matvaror med mycket socker inte bör värmas i plastbehållare.
- Tillagningskärl kan bli mycket varma vid tillagning, speciellt när de täcks av lock eller mikrovågsbeständig plastfilm. Grytlappar bör därför användas när kärlet tas ut.

Skador som uppstått pga ovan eller liknande felaktig användning omfattas inte av reklamationsrätten.

Rengöring och underhåll

Ugnen bör rengöras regelbundet och eventuella matrester tas bort. Om ugnen inte hålls ren kan det medföra att ytskiktet skadas och att apparatens livslängd reduceras kraftigt, vilket i sin tur kan medföra att en farlig situation uppstår. Innan rengöring ska kontakten dras ur. Använd aldrig repande eller frätande rengöringsmedel då det kan skada ut- och invändiga ytor.

Följande delar kan rengöras med en fuktig trasa och lite mildt rengöringsmedel:

- Utvändiga ytor och kontrollpanelen.
- Roteringshjul och ugnsbotten.
- Luckan och angränsande delar.
- Glastallriken kan diskas i diskmaskin.

Om det uppstår imma på ugnsluckan torkas den bort med en fuktig trasa.

Doft tas bort genom att ställa in en skål med citronvatten (pressad citron + vatten) i mikrovågsugnen. Starta på högsta effekt i 5 minuter och torka med en torr trasa efteråt. Vid rengöring av glasfronten får endast glas- och fönsterputs användas.

Var speciellt uppmärksam på följande vid rengöring:

- Låt inte vatten komma in i ventilationshålen och låt inte kontrollpanelen bli blöt.
- Undvik slipande medel och vass metallskrapa vid rengöring av ugnsluckans glas, då det kan repa ytan och därmed medföra att glaset går sönder.
- Använd inte ångrengörare vid rengöring av ugnen.
- Var noga med att sätta tillbaka roteringshjulet korrekt efter rengöring.
- Det är speciellt viktigt att ugnsluckan och insidan på ugnen hålls ren.
- Isoleringssplattan (micaplattan) inne i ugnen skall hållas ren med en fuktig trasa. Om det fastnat mycket fett på den eller om den blivit väldigt mörk, bör den bytas ut av behörig person då den annars kan fatta eld.

Kärl som kan användas i mikrovågsugnen

Använd endast tallrikar och behållare som är avsedda för mikrovågsugn.

Kärl/Köksutrustning	Mikrovågsugn	Grill	Kombination
Värmebeständigt glas	Ja	Ja	Ja
Keramik och porslin	Ja	Nej	Nej
Icke värmebeständigt glas	Nej	Nej	Nej
Mikrovågsbeständig plast	Ja	Nej	Nej
Mikrovågsbeständig plastfilm	Ja	Nej	Nej
Hushållspapper	Ja	Nej	Nej
Metallskål	Nej	Ja	Nej
Metallgaller	Nej	Ja	Nej
Kärl av metall, aluminiumfolie	Nej	Ja	Nej

Beskrivning

1. Säkerhetslås
2. Ugnsfönster
3. Roteringsring
4. Roteringsställrik
5. Kontrollpanel
6. Micaplatta, får ej avlägsnas.
7. Grillstativ

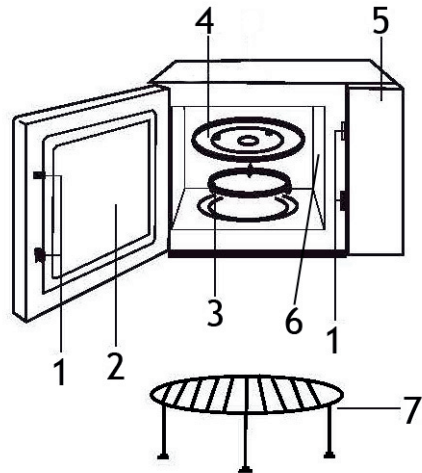

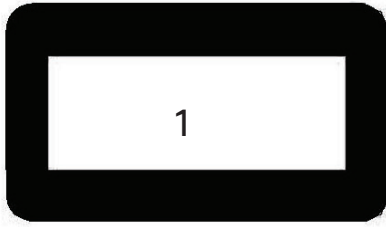

1. Display

Här visas tillagningstid, effekt, symboler, klockslag.

Micro./Grill/
Combi.

Weight/Time
Defrost



2. Micro./Grill/Combi.

Aktiveras vid val av mikrovågsfuncton, grill och/eller kombinationsprogram.

3. Weight/Time Defrost

Aktiveras vid användning av upptiningsfunktionen beräknad på vikt/tid.

Clock/
Pre-set

Stop/Clear



4. Clock/Pre-Set

För inställning av klockan samt fördröjd auto-start.

5. Stop/Clear

Tryck på knappen en gång och tillagningen stoppas tillfälligt, tryck två gånger för att avsluta tillagningen. Tryck på knappen för att nollställa mikrovågsugnens inställningar.

Start/+30SEC./Confirm



6. Start/+30SEC./Confirm

Tryck på knappen för att bekräfta en inställning, starta ett program eller aktivera snabbstartfunktionen.



7. Funktionsknapp

Med denna knapp ställer du in tid, vikt, och auto menu A-1 till A-8.

Inställning av klockan

1. Tryck på "Clock/Pre-Set" knappen en gång. Timalet blinkar. Ställ in timtalet genom att vrida på funktionsknappen till önskad tid (0-23).
2. Tryck på "Clock/Pre-Set" knappen igen och minuttalet börjar blinka. Ställ in minuttalet genom att vrida på funktionsknappen till önskad tid (0-59). Bekräfta med att trycka på "Clock/Pre-Set" knappen.

Om du vill avbryta klockinställningen, tryck på "Stop/Clear" knappen så återgår du till senaste status.

Om du vill se aktuell tid under pågående tillagning, tryck på "Clock/Pre-Set" knappen och aktuell tid visas i ca 3 sekunder.

Så används mikrovågsugnen

Varje gång man trycker/vrider på en knapp hörs ett pip för att bekräfta valet. Efter avslutad tillagning hörs 5 pip och displayen visar sedan aktuell tid.

Manuell inställning av tillagningstid och effekt

Exempel: 50% effekt i 5 minuter:

1. Öppna luckan och ställ in kärlet i mikrovågsugnen, stäng luckan.
2. Välj effekt genom att trycka på "Micro./Grill/Combi." knappen tills P50 (50% effekt) visas i displayen, alternativt vrid på funktionsknappen tills P50 visas.
3. Tryck sedan på "Start/+30SEC./Confirm" knappen för att bekräfta.
4. Vrid sedan på funktionsknappen tills displayen visar 5:00 (5 minuter).
5. Tryck på "Start/+30SEC./Confirm" knappen för att starta tillagningen.

När 5 minuter passerat ljuder fem pip och aktuell tid visas i displayen. För att nollställa alla inställningar, tryck på "Stop/Clear" knappen. Notera att max tillagningstid är 95 minuter.

Tidsintervallerna för inställning av tid är enligt följande:

- 0-1 minut -- 5 sekunder
- 1-5 minuter -- 10 sekunder
- 5-10 minuter -- 30 sekunder
- 10-30 minuter -- 1 minut
- 30-95 minuter -- 5 minuter

Effektguide

P100 = 100%

P80 = 80%

P50 = 50%

P30 = 30%

P10 = 10%

Snabbstartsfunktioner

Ställ in kärlet i mikrovågsugnen och stäng luckan. Tryck på "Start/+30SEC./Confirm" knappen så startar tillagningen automatiskt på full effekt i 30 sekunder. För varje tryck på knappen ökar tiden med 30 sekunder (max 95 minuter).

Under mikrovågs-, grill-, kombinations- eller upptiningsprocessen, tryck på "Start/+30SEC./Confirm" knappen för att öka tillagningstiden.

I vänteläge, vrid funktionsknappen åt vänster för att välja tillagningstid direkt. Efter val av tillagningstid, tryck på "Start/+30SEC./Confirm" för att starta tillagningen. Mikrovågseffekten är 100%.

Grillfunktion

1. Tryck på "Micro./Grill/Combi." knappen tills "G" visas i displayen, alternativt tryck på "Micro./Grill/Combi." knappen en gång och vrid sedan på funktionsknappen tills "G" visas i displayen.
2. Tryck på "Start/+30SEC./Confirm" knappen för att bekräfta.
3. Vrid på funktionsknappen för att ställa in tillagningstiden (mellan 0:05-95:00).
4. Tryck på "Start/+30SEC./Confirm" knappen för att starta tillagningen.

När halva tillagningstiden passerat, ljuder 2 pip för att påminna om att maten bör vändas för bästa resultat. Öppna luckan, vänd på maten, stäng därefter luckan och tryck sedan på "Start/+30SEC./Confirm" knappen för att återuppta tillagningen. Om du låter bli att öppna luckan så fortsätter tillagningen som vanligt.

Grillfunktionen är bra till tunna skivor kött, kotletter, kebab, korv och kycklingvingar, vitlöksbröd, varma mackor och gratänger. **Observera, använd aldrig lock vid användning av grillfunktionen.**

Kombinationsprogram

Denna mikrovågsugn har 2 olika förprogrammerade kombinationsprogram enligt följande:

Combi. 1:

Displayen visar "**C-1**" = kombinerad tillagning (55% av tiden körs mikrovågsfunktion och 45% av tiden körs grillfunktion).

Ovanstående kombination är bra till omelett och bakpotatis t ex.

Combi. 2:

Displayen visar **"C-2"** = kombinerad tillagning (36% av tiden mikrovågsfunktion körs och 64% av tiden körs grillfunktion).

Ovanstående kombination är bra till fisk, potatis och gratäng etc.

1. Tryck på "Micro./Grill/Combi." knappen tills valfritt kombinationsprogram visas i displayen (C-1 eller C-2).
2. Tryck därefter på "Start/+30SEC./Confirm" knappen för att bekräfta.
3. Vrid på funktionsknappen för att ställa in valfri tillagningstid (mellan 0:05-95:00)
4. Tryck på "Start/+30SEC./Confirm" knappen för att starta tillagningen.

Automatisk upptiningsfunktion (efter vikt)

Kött, fågel, fisk, grönsaker och skaldjur bland annat kan tinas upp i mikrovågsugnen. Upptiningstiden regleras automatiskt med hänsyn till inställd vikt (100-2000 g).

1. Tryck på "Weight/Time Defrost" knappen en gång och displayen visar "dEF1".
3. Vrid på funktionsknappen för att ställa in vikten (100- 2000 g).
4. Tryck på "Start/+30SEC./Confirm" knappen för att starta upptiningen.

Automatisk upptiningsfunktion (efter tid)

Upptiningsfunktionen gör det möjligt att tina upp råvaror genom att ställa in tiden manuellt (max 95 minuter).

1. Tryck på "Weight/Time Defrost" knappen en två gånger och displayen visar "dEF2".
2. Vrid på funktionsknappen för att ställa in tiden (max 95 minuter).
3. Tryck på "Start/+30SEC./Confirm" knappen för att starta upptiningen.

Flerstegsprogram

Mikrovågsugnen kan programmeras efter eget val i upp till 2 steg. Om ett av stegen är upptining måste detta steg läggas först. Notera: automeny kan inte läggas in som ett av stegen.

Exempel: upptining 5 minuter och därefter 80% mikrovågseffekt i 7 minuter:

1. Tryck på "Weight/Time Defrost" knappen två gånger, displayen visar "dEF2".
2. Vrid på funktionsknappen för att ställa in 5 minuter (5:00).
3. Tryck på "Micro./Grill/Combi." knappen tills displayen visar "P80" (80%).
5. Tryck på "Start/+30SEC./Confirm" knappen för att bekräfta.
6. Vrid på funktionsknappen för att ställa in 7 minuter (7:00).
7. Tryck på "Start/+30SEC./Confirm" knappen för att starta tillagningen.

Ett pip hörs efter varje inprogrammerat steg och tillagningen avslutas med fem pip.

Fördröjd autostart

Innan du använder denna funktion måste klockan vara korrekt inställd (se tidigare anvisningar om hur detta görs).

Mikrovågsugnen kan programmeras efter eget val i upp till 2 steg vid fördröjd autostart. Uppтинingsfunktionen kan **inte** användas vid autostart.

Exempel: du vill tillaga på 80% mikrovågseffekt i 7 minuter kl 07:30.

1. Tryck på "Micro./Grill/Combi." knappen tills displayen visar P80.
2. Tryck på "Start/+30SEC./Confirm" knappen för att bekräfta.
3. Vrid på funktionsknappen för att ställa in 7:00 (7 minuter).
4. Tryck på "Clock/Pre-Set" knappen (timitalet blinkar).
5. Vrid på funktionsknappen för att ställa in timitalet 07.
6. Tryck på "Clock/Pre-Set" knappen och minuttalet börjar blinka.
7. Vrid på funktionsknappen för att ställa minuttalet :30.
8. Tryck på "Start/+30SEC./Confirm" knappen för att avsluta programmeringen. Mikrovågsugnen signalerar med två pip när inställd tid infaller. Tillagningen påbörjas då automatiskt.

Auto menu

Denna mikrovågsugn har 8 st program där du inte behöver ställa in vare sig tillagningstid eller effekt utan väljer bara det program som motsvarar det du vill tillaga.

1. Vrid på funktionsknappen för att välja program A-1 till A-8, (se tabellen nedan).
2. Tryck på "Start/+30SEC./Confirm" knappen för att bekräfta.
3. Vrid på funktionsknappen för att ställa in uppskattad vikt enligt tabellen nedan.
4. Tryck på "Start/+30SEC./Confirm" knappen för att starta tillagningen.

Program	Vikt	Display	Effekt
A-1 REHEAT (uppvärmning)	200 g	200	100%
	400 g	400	
	600 g	600	

A-2 VEGETABLE (grönsaker)	200 g	200	100%
	300 g	300	
	400 g	400	
A-3 FISH (fisk)	250 g	250	80%
	350 g	350	
	450 g	450	
A-4 MEAT (kött)	250 g	250	100%
	350 g	350	
	450 g	450	
A-5 PASTA	50 g (med 450 g vatten)	50	80%
	100 g (med 800 g vatten)	100	
A-6 POTATO (potatis)	200 g	200	100%
	400 g	400	
	600 g	600	
A-7 PIZZA	200 g	200	100%
	400 g	400	
A-8 SOUP (soppa)	200 g	200	80%
	400 g	400	

OBS! När man ställt in vikten så anpassas tillagningstiden automatiskt när man trycker på "Start/+30SEC./Confirm" knappen.

Barnsäkring

Aktivera barnsäkringen:

Tryck på "Stop/Clear" knappen i 3 sekunder. Ett pip ljuder, displayen visar en streckcirkel och panelen är låst.

Avaktivera barnsäkringen:

Tryck på "Stop/Clear" knappen i 3 sekunder. Ett pip ljuder, displayen visar inställd tid och panelen är upplåst.

Notera! Mikrovågsugnen går inte starta när barnsäkringen är aktiverad.

Observera!

För att försäkra att maten inte tillagas för länge är det en bra idé att kontrollera maten då och då under tillagningen. Starta med kortare tillagningstider än vad

som är anges i manualen. Det rekommenderas generellt att man provar sig fram och följer producentens anvisningar (om sådana finns) på själva matvaran. Notera att produkter som popcorn lätt bränner vid efter bara ett par sekunder för lång tid i ugnen.

Viktigt!

Täck alltid maten med lock (ej vid grill) eller mikrovågsbeständig plastfolie (gör ett par hål i filmen). Matrester i mikrovågsugnen kan antända och i värsta fall orsaka brand.

Kassering av förbrukad apparatur



Enligt lag ska elektriska och elektroniska apparater insamlas och delar av apparaterna återvinnas. Elektriska och elektroniska apparater märkt  med symbolen för avfallshantering ska kasseras på en kommunal återvinningsstation.

Reklamationsrätt

Reklamationsrätt enligt gällande lag. Maskinstämplat kassakvitto skall bifogas vid eventuell reklamation. Vid reklamation skall apparaten lämnas in där den är inköpt.

OBH Nordica AB

Löfströms allé 5
172 55 Sundbyberg
Tel 08-629 25 00
www.obhnordica.se

Teknisk data

OBH Nordica 7541
20 liter
230 volt 50 Hz, 1050 watt
Mikrovågsugnens effekt:
2450 MHz 700 watt
Grill 1000 watt



Rätt till löpande ändringar förbehålles.

Lite om matlagning i mikrovågsugn

Med mikrovågsugnen kan du tillaga spännande rätter snabbt och enkelt. Vi har samlat en rad rätter som man bl a kan göra samtidigt som man blir bekant med mikrons funktioner och möjligheter.

Alla angivna tider i recepten är baserade på 800 watt och är cirkatider som kan variera beroende på t ex:

Kärlets tjocklek
Råvarornas konsistens
Råvarornas färskhet
Färska eller frysta råvaror
Tjockleken på råvarorna

I övrigt kan vi hänvisa till omräkningstabellen sist i manualen som kan användas till recept för mikrovågsugn med lägre eller högre effekt.

När man tillagar maträtter i mikrovågsugnen är det bra att kontrollera maten då och då under tillagningen. Dessutom bör man starta med kortare tillagningstider än vad receptet rekommenderar för att försäkra sig om att maten inte tillagas för länge. Man kan öppna luckan under tillagningen, mikrovågsugnen stannar automatiskt när luckan öppnas och startas lätt igen, läs mer om detta i bruksanvisningen. Vi rekommenderar att man provar sig fram.

Vid upptining är det en god idé att låta köttet vila ett tag efter avslutad upptining och att även vända på köttet efter halva tiden.

Kärlden som används i mikrovågsugnen bör anpassas till mängden mat. Dvs använd inte för stora skålar men använd gärna kärl med lite högre sidor.

Grönsaker bör vara lika storleksmässigt. Är några grönsaker väsentligt större än andra bör tillagningstiden för dessa vara längre.

Om ugnen har en grillfunktion, skall man när funktionen används till att bryna maten, beräkna längre grilltid i mikrovågsugnen än i en vanlig traditionell ugn.

Använd alltid grytlorpar när kärlden tas ur ugnen då värmen från maten snabbt fördelar sig i skål och fat och kan därmed bli mycket varma.

Använd alltid lock eller mikrovågsbeständig plastfilm under tillagningen.

Bäst resultat uppnås om rätten får vila upp till 5 min efter att tillagningen i

mikrovågsugnen är avslutad. Detta gör att värmen fördelas jämnt.

Tabell för grönsaker (kom ihåg att alltid täcka tallriken/kärlet med lock eller mikrovågsbeständig plastfilm)

Råvara	200 gr	400 gr	Vatten
Kronärtskocka	3 - 4 min	5 - 6 min	-
Sparris	5 - 7 min	8 - 12 min	2 msk
Blomkål	4 - 5 min	7 min	½ dl
Broccoli buketter	4 min	7 min	¼ dl
Champinjon	5 - 6 min	6 - 8 min	-
Fänkål	5 - 6 min	8 - 9 min	2 msk
Morötter i stavar	5 min	7 - 8 min	½ dl
Haricots verts (gröna bönor)	6 min	8 - 10 min	½ dl
Majskolvar	Ca. 8 min	Ca. 10 - 11 min	-
Purjolök	4 min	7 min	¼ dl
Brysselkål	4 min	7 min	½ dl
Selleri i tärningar	4 min	7 min	½ dl
Skalad potatis	5 min	9 - 10 min	1 dl
Spenat hackad	3 min	5 - 6 min	1 msk
Sockerärter	4 min	7 - 8 min	¼ dl
Tomater	3 - 4 min	Ca. 6 - 8 min	-
Ärtor spritade	3 - 4 min	6 - 8 min	2 msk
Ostronskivling	3 - 4 min	6 - 8 min	-

Omräkningstabell (angivet i minuter)

700 W	800 W	900 W
1.10	1.00	0.50
2.20	2.00	1.50
3.30	3.00	2.40
4.30	4.00	3.30
5.40	5.00	4.30

6.50	6.00	5.20
8.00	7.00	6.10
9.10	8.00	7.10
10.10	9.00	8.00
11.20	10.00	8.50
17.20	15.00	13.20
22.50	20.00	17.50
28.30	25.00	22.10
34.10	30.00	26.40
39.50	35.00	31.10
45.30	40.00	35.30

OBS! Tiderna i ovanstående tabell är endast riktlinjer.

OBH Nordica Mikrobølgeovn

VIGTIGE SIKKERHEDSANVISNINGER

LÆS DEM OMHYGGELIGT OG GEM DEM TIL AT SLÅ OP I SENERE

Sikkerhed og el-apparater

1. Ved tilslutning af ovnen bør stikkontakten være let tilgængelig for afbrydelse. Det anbefales at få monteret dansk stikprop med jordben, såfremt stikkontakten er med jordtilslutning. Kontakt evt. en autoriseret el-installatør herom.
2. Tilslut kun apparatet til 230 volt vekselstrøm, og brug kun apparatet til det formål, det er beregnet til.
3. Tag altid stikket ud af kontakten, når apparatet ikke er i brug.
4. Apparatet må ikke neddyppes i vand eller andre væsker.
5. Dette apparat kan anvendes af personer (heriblandt børn fra 8 år og opefter) med begrænsede fysiske, sensoriske eller mentale evner eller manglende erfaring med eller kendskab til apparatet, såfremt disse er bevidste om mulige risici, er under opsyn eller får instruktion i sikker brug af apparatet af en person, der er ansvarlig for deres sikkerhed.
6. Børn bør være under opsyn for at sikre, at de ikke leger med apparatet. Børn er ikke altid i stand til at opfatte og vurdere mulige risici. Lær børn en ansvarsbevidst omgang med el-apparater.
7. Børn må kun rengøre og vedligeholde apparatet, hvis de er 8 år og opefter og er under overvågning.
8. Apparatet bør kun anvendes under opsyn.
9. Sørg for, at ledningen ikke hænger ned fra bordkanten.
10. Under brug kan ovnlågen, ydersiderne på ovnen samt ovnvinduet blive meget varme. Undgå derfor at disse berøres. Åbn kun ovnlågen ved hjælp af dennes håndtag.
11. Efterse altid apparat, ledning og stik for beskadigelse før brug. Hvis tilledningen bliver beskadiget, skal den udskiftes af fabrikanten eller hans serviceværksted eller af en tilsvarende uddannet person, for at undgå, at der opstår fare.

12. For ekstrabeskyttelse anbefales installation af fejlstrømsafbryder (HFI/PFI/HPFI-relæ-brydestrøm) på max. 30 mA. Kontakt en autoriseret el-installatør herom.
13. Apparatet er kun til husholdningsbrug.
14. Benyttes apparatet til andet formål end det egentlige, eller betjenes det ikke i henhold til brugsanvisningen, bærer brugeren selv det fulde ansvar for eventuelle følger. Eventuelle skader på produktet eller andet som følger heraf er derfor ikke dækket af reklamationsretten.

Før brug

Inden mikrobølgeovnen benyttes første gang, fjernes alt indpakningsmateriale fra ovnen, og ovnen aftørres ind- og udvendigt med en fugtig klud (bemærk, at isolationspladen (Mica-pladen) på indersiden af ovndøren IKKE skal fjernes!). Undersøg ovnen for eventuelle synlige skader. Kontroller specielt, at ovndøren kan lukkes helt tæt og er ubeskadiget, samt at der ikke er utætheder i selve ovnrummet.

Mikrobølgeovnen placeres på en stabil og plan overflade og skal placeres med min. 8 cm luft i hver side, min. 10 cm fra bagsiden og 20 cm foroven på mikrobølgeovnen.

Generelle sikkerhedsinstruktioner

- **ADVARSEL:** Hvis døren eller dørpakningen er beskadiget, må ovnen ikke bruges, før den er blevet repareret af en kompetent person.
- **ADVARSEL:** Det er farligt for andre end en kompetent person at udføre ethvert service- eller reparationsarbejde, som omfatter fjernelse af et dæksel, som giver beskyttelse mod mikrobølgeenergi.
- Anvend aldrig ovnen til andet end tilberedelse af madvarer og ikke til f.eks. at tørre tøj, papir eller andre non-food produkter eller til at sterilisere ting.
- Tænd aldrig ovnen, når den er tom, da dette kan beskadige ovnen.
- Anvend ikke mikrobølgeovnen til opbevaring af f.eks. papir, kogebøger eller lignende.
- Anvend aldrig ovnen til syltning. Mikrobølgeovne er ikke designet til at udføre dette. Varer, der ikke er syltet korrekt, kan blive dårlige og være helbredsskadelige.
- Tilbered eller opvarm aldrig hele æg eller hårdkogte æg, da disse kan eksplodere, selv efter afslutningen af mikrobølgeopvarmning.
- Madvarer omgivet af en hinde, f.eks. æggeblommer, tomater, æbler, kartofler etc., bør punkteres flere steder før tilberedningen, da man ellers risikerer, at damp opbygges indeni, hvorved disse kan eksplodere.

- Ventilationsåbningerne må ikke tildækkes, og der må ikke stikkes noget ind i åbningerne i det ydre kabinet.
- Forsøg aldrig at fjerne dele fra mikrobølgeovnen såsom fødder, skruer, koblinger etc., eller at fjerne mica-pladen, der beskytter mod mikrobølgestråling.
- Tilbered aldrig mad direkte på drejetallerkenen. Maden bør placeres på køkkenudstyr beregnet for mikrobølgeovn.

Vigtigt!

Sørg altid for at tildække maden med låg (anvend ikke låg ved brug af grillfunktion) eller husholdningsfilm (prik et par huller i filmen). Madrester inde i ovnrummet kan antændes og i værste fald forårsage brand i mikrobølgeovnen.

- Brug kun kogegrej og redskaber, der er egnet til brug i mikrobølgeovn.
- Hold øje med ovnen, når madvarer opvarmes i plastik eller papirbeholdere, idet der er risiko for antændelse.
- Sluk for apparatet eller træk stikproppen ud, hvis der iagttages røg, og hold ovndøren lukket for at kvæle eventuelle flammer.
- Første gang grillfunktionen benyttes, kan der forekomme lidt røg eller lugt. Dette skyldes, at eventuelt støv på varmelegemet brændes af og er ikke en fejl ved mikrobølgeovnen.

Anvend aldrig

- Køkkenudstyr med metal, herunder kanter i metal, metalholdig emalje/ dekorationer skruer eller pynt i metal.
- Poselukkere af papir med indvendig metaltråd.
- Melaminskåle (f.eks. Rosti-skåle, Margrethe-skåle).
- For at undgå, at der slås gnister med efterfølgende beskadigelse af ovnen, må aluminium- eller metalbeholdere aldrig anvendes, ej heller når kombinationsprogrammet anvendes. Brug da en glastallerken.
- Såfremt der udelukkende anvendes mikrobølgefunktion i ovnen, må den medfølgende metalrist ikke anvendes.
- Temperaturen på opvarmet mad bør altid kontrolleres for at undgå forbrændinger – især ved opvarmning af babymad. Indholdet af sutteflasker og glas med babymad skal omrøres eller rystes, og temperaturen skal kontrolleres, før maden indtages.
- Efter endt tilberedning skal det tilberedte altid stå 30 – 60 sekunder i ovnen, for at varmen kan fordele sig og for at undgå, at maden "bobler" op eller koger over, når en ske eller andet placeres i maden.
- Mikrobølgeopvarmning af drikkevarer kan medføre forsinket udbrud af kogning; beholderen skal derfor håndteres med forsigtighed.
- **ADVARSEL:** Væsker og andre madvarer må ikke opvarmes i lukkede beholdere, da der er risiko for, at de eksploderer.

- Følg altid opskrifterne og husk, at nogle madvarer varmer særdeles hurtigt op. Vær også opmærksom på, at madvarer med stort sukkerindhold ikke bør opvarmes/tilberedes i plastikbeholdere.
- Køkkenudstyr kan blive meget varmt på grund af varmetilførsel fra madvarerne. Dette gælder specielt, når disse er tildækket af mikrobølgefilm eller låg. Det anbefales derfor, at man anvender grydelapper, når maden udtages fra mikrobølgeovnen.

Beskadigelser, der er opstået på grund af førnævnte og lignende fejlagtig brug, er ikke omfattet af reklamationsretten.

Rengøring og vedligeholdelse

Ovnen bør jævnligt rengøres og eventuelle madrester fjernes. Hvis ovnen ikke holdes ren, kan det føre til nedbrydning af overfladerne og en betydelig formindskelse af apparatets levetid, og der er risiko for, at der opstår en farlig situation. Før rengøring slukkes mikrobølgeovnen, og stikket tages ud af kontakten. Anvend aldrig skræppe rengøringsmidler, opløsningsmidler, ovnrens eller lign. Det kan beskadige de ud- og indvendige overflader.

Følgende dele kan rengøres med en fugtig klud evt. med en mild sulfo:

- Udvendige flader og betjeningspanelet
- Drejefoden og ovnbunden
- Ovn døør og tilstødende dele
- Drejetallerkenen kan vaskes i opvaskemaskine.

Såfremt der opstår em indeni eller omkring ovndøren, aftørres denne med en blød klud.

Lugte fjernes ved at stille en skål med vand tilsat citronsaft og –skræl ind i mikrobølgeovnen. Tænd på højeste effekt på mikrobølgefunktionen og indstil tiden til 5 minutter. Tør efter med en blød klud. Ved rengøring af glasfronten må der kun anvendes vinduesrens.

Vær specielt opmærksom på følgende i forbindelse med rengøring:

- Undgå at der kommer vand ind i ventilationsåbningerne og lad ikke betjeningspanelet blive vådt
- Undgå brug af skræppe, slibende rengøringsmidler eller skarpe metalskrabere til rengøring af ovnlågens glas, da det kan ridse overfladen og derved bevirke, at glasset går i stykker.
- Der må ikke anvendes damprensere til rengøring af apparatet.

- Vær omhyggelig med at anbringe drejefoden korrekt efter rengøring
- Det er specielt vigtigt, at ovndøren og de tilstødende dele holdes rene
- Isolationspladen (Mica-pladen) inde i ovnrummet holdes ren med en fugtig klud. Hvis den bliver meget fedtet eller mørk, skal den udskiftes. Den kan antændes, såfremt den er fedtet.

Køkkenudstyr, der kan anvendes i mikrobølgeovnen

Brug kun tallerkener og beholdere, der er beregnet til anvendelse i mikrobølgeovne.

Køkkenudstyr	Mikrobølger	Grill	Kombination
Varmebestandigt glas	Ja	Ja	Ja
Keramik og porcelæn	Ja	Nej	Nej
Ikke-varmebestandigt glas	Nej	Nej	Nej
Mikrobølgebestandigt plastik	Ja	Nej	Nej
Mikrobølgebestandig plastfolie	Ja	Nej	Nej
Køkkenrulle	Ja	Nej	Nej
Metalskål	Nej	Ja	Nej
Metalrist	Nej	Ja	Nej
Køkkenudstyr af metal, stanniol	Nej	Ja	Nej

Beskrivelse

1. Sikkerhedslås
2. Ovnvindue
3. Drejefod
4. Drejetallerken
5. Betjeningspanel
6. Mica plade, må ikke fjernes
7. Metalrist

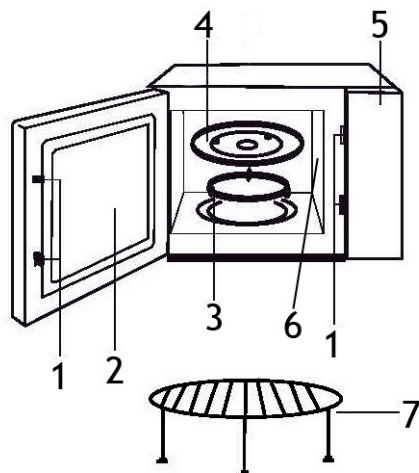

Betjeningspanel

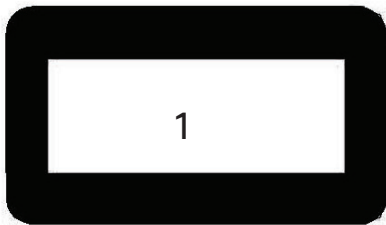

Micro./Grill/
Combi.

Weight/Time
Defrost



Clock/
Pre-set

Stop/Clear



Start/+30SEC./Confirm



1. Display

Tilberedningstid, effekt, symboler og ur vises her.

2. Micro./Grill/Combi.

Aktiveres ved valg af mikrobølgefunktion, grillfunktion og/eller kombinationsprogram.

3. Weight/Time Defrost

Aktiveres ved brug af optøningsfunktionen beregnet efter vægt/tid.

4. Clock/Pre-Set

For indstilling af ur samt forsinket auto-start.

5. Stop/Clear

Tryk på knappen en gang for at standse tilberedningen midlertidigt, tryk to gange for at afslutte tilberedningen. Tryk på knappen for at nulstille mikrobølgeovens indstillinger.

6. Start/+30SEC./Confirm

Tryk på knappen for at bekræfte en indstilling, for opstart af program eller for aktivering af lynstart.

7. Funktionsknap

Med denne knap indstilles tid, vægt samt auto-menu A-1 til A-8.

Indstilling af ur

1. Tryk på "Clock/Pre-Set" knappen en gang, hvorefter timetallet vil blinke. Indstil timer ved at dreje funktionsknappen, indtil ønsket tid (0-23) vises i displayet.
2. Tryk på "Clock/Pre-Set" knappen igen, hvorefter minuttallet begynder at blinke. Indstil minutter ved at dreje funktionsknappen, indtil ønsket tid (0-59) vises i displayet. Bekræft valget ved at trykke på "Clock/Pre-Set" knappen.

Hvis indstillingen af uret ønskes afbrudt, trykkes på "Stop/Clear" knappen, hvorefter der vendes tilbage til seneste status.

Under tilberedning kan du trykke en gang på "Clock/Pre-Set" knappen for at se uret. Herefter vil aktuel tid blive vist i displayet i ca. 3 sekunder.

Sådan bruges mikrobølgeovnen

Hver gang der trykkes/drejes på en knap, vil der lyde et bip for at bekræfte valget. Efter endt tilberedning vil der lyde fem bip og aktuel tid vil blive vist i displayet.

Manuel indstilling af tilberedningstid og effekt

Eksempel: 50% effekt i 5 minutter:

1. Åbn ovndøren, stil råvaren ind i mikrobølgeovnen og luk ovndøren.
2. Vælg effekt ved at trykke på "Micro./Grill/Combi." knappen, indtil P50 (50%) vises i displayet. Alternativt kan der drejes på funktionsknappen, indtil P50 vises i displayet.
3. Tryk derefter på "Start/+30SEC./Confirm" knappen for at bekræfte valget.
4. Drej derefter på funktionsknappen, indtil displayet viser 5:00 (5 minutter).
5. Tryk på "Start/+30SEC./Confirm" knappen for at starte tilberedningen.

Når de 5 minutter er gået, vil der lyde fem bip, hvorefter den aktuelle tid vil blive vist i displayet. Tryk på "Stop/Clear" knappen for at nulstille alle indstillinger. Bemærk: Maksimal tilberedningstid er 95 minutter.

Tidsintervallerne for indstilling af tid er følgende:

- 1-1 minut - - 5 sekunder
- 1-5 minutter - - 10 sekunder
- 5-10 minutter - - 30 sekunder
- 10-30 minutter - - 1 minut
- 30-95 minutter - - 5 minutter

Effektguide

P100 = 100%

P80 = 80%

P50 = 50%

P30 = 30%

P10 = 10%

Lynstart

Stil råvarerne ind i mikrobølgeovnen og luk ovndøren. Tryk på "Start/+30SEC./Confirm" knappen, hvorefter tilberedningen automatisk vil starte på fuld effekt i 30 sekunder. Tiden øges med 30 sekunder for hvert tryk på knappen (max. 95 minutter).

Tryk på "Start/+30SEC./Confirm" knappen under mikrobølge-, kombinations- eller optøningsprocessen for at øge tilberedningstiden.

I standby position drejes funktionsknappen mod venstre for at vælge tilberedningstid direkte. Efter valg af tilberedningstid trykkes på "Start/+30SEC./Confirm" knappen for at starte tilberedningen. Mikrobølgeeffekten er 100%.

Grillfunktion

1. Tryk på "Micro./Grill/Combi." knappen, indtil "G" vises i displayet, alternativt kan der trykkes på "Micro./Grill/Combi. knappen en gang, hvorefter funktionsknappen drejes, indtil "G" vises i displayet.
2. Tryk på "Start/+30SEC./Confirm" knappen for at bekræfte valget.
3. Drej funktionsknappen for at indstille ønsket tilberedningstid (mellem 0:05-95:00)
4. Tryk derefter på "Start/+30SEC./Confirm" knappen for at starte tilberedningen.

Når halvdelen af tilberedningstiden er gået, vil der lyde 2 bip for at minde om, at maden bør vendes for at opnå det bedste resultat. Åbn ovndøren, vend maden, luk ovndøren igen og tryk derefter på "Start/+30SEC./Confirm" knappen for at genstarte tilberedningen. Hvis ovndøren ikke åbnes for at vende maden, vil tilberedningen blot fortsætte.

Grillfunktionen er velegnet til f.eks. tynde skiver kød, koteletter, kebab, pølser og kyllingevinger samt til opvarmning af hvidløgsbrød, sandwich og gratin.

Bemærk: Brug aldrig låg, når grillfunktionen anvendes.

Kombinationsprogram

Denne mikrobølgeovn er forsynet med 2 faste kombinationsprogrammer:

Combi. 1:

Displayet viser "C-1" = kombineret tilberedning (I 55% af den indstillede tid anvendes mikrobølger og i 45 % af tiden anvendes grillfunktion).

Dette kombinationsprogram er velegnet f.eks. ved tilberedning af omelet og bagekartofler.

Combi. 2:

Displayet viser "C-2" 0 kombineret tilberedning (I 36 % af den indstillede tid anvendes mikrobølger og i 64 % af tiden anvendes grillfunktion).

Dette kombinationsprogram er velegnet f.eks. ved tilberedning af fisk, kartofler, gratin etc.

1. Tryk på "Micro./Grill/Combi. knappen, indtil ønsket kombinationsprogram vises i displayet(C-1 eller C-2).
2. Tryk derefter på Start/+30SEC./Confirm knappen for at bekræfte valget.
3. Drej funktionsknappen for at indstille ønsket tilberedningstid (mellem 0:05-95:00)
4. Tryk på "Start/+30SEC./Confirm" knappen for at starte tilberedningen.

Automatisk optøningsfunktion (efter vægt)

Mikrobølgeovnen giver mulighed for optøning af blandt andet kød, fjerkræ, fisk, grøntsager og skaldyr. Optøningstiden reguleres automatisk efter indstilling af vægt (100-2000 g).

1. Tryk på "Weight/Time Defrost" knappen en gang, hvorefter displayet viser "dEF1".
2. Drej funktionsknappen for at indstille vægten (100-2000 g).
3. Tryk på "Start/Confirm" knappen for at starte optøningen.

Automatisk optøningsfunktion (efter tid)

Mikrobølgeovnen giver mulighed for optøning af råvarer ved at indstille tiden manuelt (max. 95 minutter).

1. Tryk på "Weight/Time Defrost" knappen to gange, hvorefter displayet viser "dEF2".
2. Drej funktionsknappen for at indstille tiden (max. 95 minutter).
3. Tryk på "Start/Confirm" knappen for at starte optøningen.

Flertrins-program

Mikrobølgeovnen kan programmeres efter eget valg i op til 2 trin. Hvis et af trinene er optøning, skal dette trin indstilles først. **Bemærk:** Auto-menu kan ikke anvendes her.

Eksempel: Optøning 5 minutter og derefter 80% mikrobølgeeffekt i 7 minutter:

1. Tryk på "Weight/Time Defrost" knappen to gange, hvorefter displayet vil vise "dEF2".
2. Drej funktionsknappen for at indstille tiden til 5 minutter (5:00).
3. Tryk på "Micro./Grill/Combi." knappen, indtil displayet viser "P80" (80%).
4. Tryk på "Start/+30SEC/Confirm" knappen for at bekræfte valget.
5. Drej funktionsknappen for at indstille tiden til 7 minutter (7:00).
6. Tryk på "Start/+30SEC./Confirm" knappen for at starte tilberedningen.

Efter hvert programmeret trin høres et bip. Efter endt tilberedning vil der lyde fem bip.

Forsinket auto-start

Uret skal være korrekt indstillet, inden denne funktion anvendes (se tidligere anvisninger for indstilling af uret).

Mikrobølgeovnen kan programmeres efter eget valg i op til 2 trin med forsinket auto-start. Optøningsfunktionen kan **ikke** anvendes ved auto-start.

Eksempel: Tilberedning ved 80% mikrobølgeeffekt i 7 minutter kl. 07:30.

1. Tryk på "Micro./Grill/Combi." knappen, indtil displayet viser "P80".
2. Tryk på "Start/+30SEC./Confirm" knappen for at bekræfte valget.
3. Drej funktionsknappen for at indstille tiden til 7 minutter (7:00).
4. Tryk på "Clock/Pre-Set" knappen (timetallet blinker).
5. Drej funktionsknappen for at indstille timer til 07.
6. Tryk på "Clock/Pre-Set" knappen, hvorefter minuttallet vil blinke.
7. Drej funktionsknappen for at indstille minutter til :30.
8. Tryk på "Start/+30SEC./Confirm" knappen for at afslutte programmeringen. Der vil lyde to bip, når den indstillede tid oprinder. Tilberedningen vil herefter automatisk starte.

Auto-menuer

Denne mikrobølgeovn har 8 auto-menuer, hvor hverken tilberedningstid eller effekt skal indstilles. Der vælges udelukkende det program, der svarer til den råvare, der skal tilberedes.

1. Drej funktionsknappen for at vælge program A-1 til A-8 (se nedenstående tabel).
2. Tryk på "Start/+30SEC./Confirm" knappen for at bekræfte valget.
3. Drej funktionsknappen for at indstille vægt i henhold til nedenstående tabel.
4. Tryk på "Start/+30SEC./Confirm" knappen for at starte tilberedningen.

Program	Vægt	Display	Effekt
A-1 REHEAT (opvarmning)	200 g	200	100%
	400 g	400	
	600 g	600	
A-2 VEGETABLE (grøntsager)	200 g	200	100%
	300 g	300	
	400 g	400	
A-3 FISH (fisk)	250 g	250	80%
	350 g	350	
	450 g	450	
A-4 MEAT (kød)	250 g	250	100%
	350 g	350	
	450 g	450	
A-5 PASTA	50 g (med 450 g vand)	50	80%
	100 g (med 800 g vand)	100	
A-6 POTATO (kartofler)	200 g	200	100%
	400 g	400	
	600 g	600	
A-7 PIZZA	200 g	200	100%
	400 g	400	
A-8 SOUP (suppe)	200 g	200	80%
	400 g	400	

OBS! Når vægten er indstillet, tilpasses tilberedningstiden automatisk, når der trykkes på "Start/+30SEC./Confirm" knappen.

Børnesikring

Aktivering af børnesikring:

Tryk på "Stop/Clear" knappen og hold den inde i 3 sekunder. Der vil lyde et bip og displayet vil vise en streg/cirkel, hvorefter panelet vil være låst.

Børnesikringen slås fra på følgende måde:

Tryk på "Stop/Clear" knappen og hold den inde i 3 sekunder. Der vil lyde et bip og displayet vil vise den aktuelle tid, hvorefter panelet er låst op.

Bemærk! Mikrobølgeovnen kan ikke startes, når børnesikringen er aktiveret.

Bemærk!

For at sikre sig, at maden ikke tilberedes for længe, er det en god idé at kontrollere maden jævnligt under tilberedningen. Start derfor med kortere tilberedningstid end angivet i opskrifterne. Det anbefales generelt at prøve sig frem og følge producentens anvisninger (hvis sådanne findes) på selve produktet. Vær opmærksom på at produkter som popcorn let brænder på efter blot et par sekunder for længe i mikrobølgeovnen.

Vigtigt!

Sørg altid for at tildække maden med låg (anvend ikke låg ved brug af grillfunktionen) eller mikrobølgebestandig plastfilm (lav nogle huller i filmen). Madrester i mikrobølgeovnen kan antændes og i værste fald forårsage brand i mikrobølgeovnen.

Bortskaffelse af apparatet



Lovgivningen kræver, at elektriske og elektroniske apparater indsamles, og dele af apparaterne genbruges. Elektriske og elektroniske apparater mærket med symbolet for affaldshåndtering skal afleveres på en kommunal genbrugsplads.

Reklamation

Reklameringsret i henhold til gældende lovgivning. Maskinafstemplet kassebon/købskvittering med købsdato skal vedlægges i tilfælde af reklamation. Ved reklamation skal apparatet indleveres, hvor det er købt.

OBH Nordica Denmark A/S

Ole Lippmanns Vej 1
2630 Taastrup
Tlf.: 43 350 350
www.obhnordica.dk

Tekniske data

OBH Nordica 7541
20 liter

230 volt 50 Hz, 1050 watt
Mikrobølgeovnens output:
2450 MHz 700 watt
Grill 1000 watt



Ret til løbende ændringer og forbedringer forbeholdes.



Lidt om madlavning i mikrobølgeovn

Med mikrobølgeovnen er der mulighed for at tilberede spændende retter hurtigt og nemt.

Tilberedningstiden afhænger af forskellige forhold såsom:

- Skålens tykkelse
- Grøntsagernes beskaffenhed, herunder sæsonforskelle
- Madvarernes friskhed
- Friske eller frosne madvarer
- Tykkelsen på kød eller fisk

I øvrigt kan vi henvise til omregningstabellen sidst i manualen, som kan anvendes til opskrifter beregnet til mikrobølgeovne med lavere eller højere effekt.

Ved tilberedning af mad i mikrobølgeovnen, er det altid en god idé at kontrollere maden under tilberedningen. Desuden tilrådes ligeledes altid at starte med kortere tilberedningstid end angivet i opskrifterne, for at sikre at maden ikke bliver tilberedt for længe. Man kan sagtens åbne ovnlågen under tilberedningen, ovnen stopper nemlig automatisk, når ovndøren åbnes, og startes nemt igen - læs herom i brugsanvisningen. Det anbefales generelt, at man prøver sig frem.

Ved optøning er det en god idé at lade kødet hvile efter endt optøning, ligesom det også kan anbefales at vende kødet efter halv optøningstid.

Skålene, der anvendes i mikrobølgeovnen, bør afstemmes med mængden af mad. Dvs. brug ikke for store skåle, men anvend gerne skåle med lidt høje sider, som f.eks. souffléforme.

Grøntsager bør være ensartet i størrelse. Er nogle grøntsager væsentligt større end andre, bør tilberedningstiden for disse forventes at være en anelse længere.

Husk altid at anvende grydelapper, når formene tages ud af ovnen, da varmen fra madvarerne hurtigt fordeler sig ud i skåle og fade, og de derved kan blive meget varme.

Anvend altid låg eller mikrobølgefilm under tilberedningen.

Det bedste resultat opnås, hvis retten får lov at hvile i op til 5 min., efter at tilberedningen i mikrobølgeovnen er afsluttet. Dette giver varmen lov til at brede sig ensartet i retten.

Tablet for grøntsager (Husk altid at tildække fadet/skålen med låg eller mikrobølgefilm)

Grøntsag	200 gr.	400 gr.	Vand
Artiskok	3 - 4 min.	5 - 6 min.	-
Asparges	5 - 7 min.	8 - 12 min.	2 spsk.
Blomkål	4 - 5 min.	7 min.	½ dl
Broccoli buketter	4 min.	7 min.	¼ dl
Champignons	5 - 6 min.	6 - 8 min.	-
Fennikel	5 - 6 min.	8 - 9 min.	2 spsk.
Gulerødder i stave	5 min.	7 - 8 min.	½ dl
Haricots verts (grønne bønner)	6 min.	8 - 10 min.	½ dl
Majskolber	Ca. 8 min.	Ca. 10 - 11 min.	-
Porrer	4 min.	7 min.	¼ dl
Rosenkål	4 min.	7 min.	½ dl
Selleri i tern	4 min.	7 min.	½ dl
Skrællede kartofler	5 min.	9 - 10 min.	1 dl
Spinat, friskhakket	3 min.	5 - 6 min.	1 spsk.
Sukkerærter	4 min.	7 - 8 min.	¼ dl
Tomater	3 - 4 min.	Ca. 6 - 8 min.	-
Ærter, bælgede	3 - 4 min.	6 - 8 min.	2 spsk.
Østershatte	3 - 4 min.	6 - 8 min.	-

Omregningstabel (angivelser i minutter)

700 W	800 W	900 W
1.10	1.00	0.50
2.20	2.00	1.50
3.30	3.00	2.40
4.30	4.00	3.30
5.40	5.00	4.30
6.50	6.00	5.20

8.00	7.00	6.10
9.10	8.00	7.10
10.10	9.00	8.00
11.20	10.00	8.50
17.20	15.00	13.20
22.50	20.00	17.50
28.30	25.00	22.10
34.10	30.00	26.40
39.50	35.00	31.10
45.30	40.00	35.30

OBS! Tiderne i ovenstående tabel er vejledende.

OBH Nordica Mikrobølgeovn

VIKTIG!

LES GJENNOM BRUKSANVISNINGEN FØR BRUK OG SPAR DEN TIL SENERE BRUK.

Sikkerhetsforskrifter

1. Når støpslet tilkobles bør den være lett tilgjengelig for å avbryte strømmen.
2. Tilkoble apparatet kun til 230 volt vekselstrøm og bruk apparatet kun til det den er beregnet for.
3. Ta alltid støpslet ut av kontakten når apparatet ikke er i bruk.
4. Apparatet må ikke senkes i vann eller andre væsker.
5. Dette apparatet kan brukes av personer (inkl. barn som er 8 år og eldre) med begrensede fysiske, sensoriske eller mentale evner eller mangel på kunnskap/erfaring med apparatet. Hvis bruken skjer under tilsyn eller instruksjon om hvordan apparatet skal brukes på en sikker måte av en person som har ansvaret for deres sikkerhet og at de er klar over mulig fare ved bruken.
6. Barn bør være under tilsyn for å forsikre seg om at de ikke leker med apparatet. Barn kan ikke alltid se farene og lær derfor barn et ansvarbevisst forhold med elektriske apparater.
7. Rengjøring og vedlikehold må ikke utføres av barn under 8 år og som ikke er under tilsyn.
8. Apparatet må kun brukes under tilsyn.
9. Pass på at ledningen ikke henger fritt ned fra bordet.
10. Under bruk kan ovnsdøren, overflaten og glasset bli veldig varmt. Unngå og røre disse deler. Åpne døren kun med håndtaket.
11. Kontroller alltid apparatet, ledningen og støpslet før bruk. Hvis ledningen er skadet skal den byttes av produsenten, forhandleren eller autorisert serviceverksted for å unngå at det oppstår noen fare.
12. For ekstra beskyttelse bør man installere jordfeilbryter (RCD) som ikke overskrider 30 mA. Kontakt en autorisert elektriker.
13. Apparatet er kun beregnet til privat forbruk.

14. Hvis produktet brukes til annet enn den er beregnet for og ikke brukes i henhold til bruksanvisningen bærer brukeren selv ansvaret for eventuelle følger. Eventuelle skader på produktet eller annet herunder dekkes ikke av reklamasjonsretten.

Besøk oss på vår hjemmeside www.obhnordica.no for inspirasjon og ytterligere informasjon om våre produkter.

Før bruk

Før mikrobølgeovnen tas i bruk første gang, fjernes all innpakkings materiale fra ovnen og mikrobølgeovn tørkes utvendig og innvendig med en lett fuktig klut. (Husk at isoleringsplaten (mica-plate) inne i ovnsrommet IKKE skal fjernes). Undersøk mikrobølgeovn for evt. synlige skader og om det er utettheter i selve ovnsrommet.

Mikrobølgeovn plasseres på en stabil og plan overflate. Den skal plasseres med min. 8 cm luft på hver side, min 10 cm på baksiden og min. 20 cm foran på mikrobølgeovn slik at luften kan sirkulere.

Generelle sikkerhetsforskrifter

- **ADVARSEL:** Hvis døren eller dørpakningen er skadet, skal ikke ovnene brukes før den er reparert av en autorisert person.
- **ADVARSEL:** Det er farlig for alle andre enn en autorisert person å utføre enhver service eller reparasjonsarbeid, som innebærer fjerning av et deksel som gir beskyttelse til mikrobølgeenergi.
- **ADVARSEL:** La ikke barn bruke mikrobølgeovnen uten tilsyn, hvis det ikke er gitt tils
- Bruk aldri mikrobølgeovn til annet enn tilberedning av matvarer og ikke til for eksempel tørke tøy, papir, andre non-food produkter eller til å sterilisere ting i.
- Start aldri mikrobølgeovn når den er tom, da dette kan skade mikrobølgeovn.
- Bruk aldri mikrobølgeovn til å oppbevare ting i som for eksempel papir, kokebøker el.
- Bruk ikke mikrobølgeovn til sylting. Mikrobølgeovn er ikke laget for å utføre dette. Varer som ikke er syltet korrekt kan bli dårlige og være skadelige.
- Hele egg med skall og hele hardkokte egg bør ikke varmes opp i mikrobølgeovn, da de kan eksplodere selv etter avslutning av mikrobølge oppvarmingen.
- Matvarer som har en hinne f.eks eggeplommer, tomater, epler, poteter etc. bør stikkes flere hull på før tilberedning, da man ellers kan risikere at damp bygges opp innenfra og disse kan eksplodere.

- Ventilasjonsåpningen må ikke tildekkes og det må ikke stikkes noe inn i åpningene i det ytre kabinettet.
- Forsøk aldri å fjerne deler fra mikrobølgeovn, slik som føtter, skruer, koblinger etc. eller å fjerne (mica-platen) som beskytter mot mikrostråling.
- Tilbered aldri mat direkte på dreietallerken, men sett det på noe kjøkkenutstyr som er beregnet for mikrobølgeovn.

Viktig!

Tildekk alltid maten med lokk (ikke ved grilling) eller mikrobestandig plastfolie (stikk et par hull i folien). Matrester inne i ovsrommet kan antenne og i verste fall forårsake brann i mikrobølgeovnen.

- Bruk kun kokeutstyr og redskaper som er beregnet for bruk i mikrobølgeovn.
- Pga. brannfare skal man aldri la mikrobølgeovn stå ubevoktet når matvarer varmes opp i plast- eller papiremballasje.
- Slå av apparatet og ta støpslet ut av kontakten, hvis det skulle oppstå røyk inni ovsrommet og hold døren lukket for å kvele eventuelle flammer.
- Når grillfunksjonen brukes første gang kan det oppstå røyk og lukt. Dette beror på at det kan ligge støv på varmelementet og dette er ikke tegn på at mikrobølgeovn er defekt.

Bruk aldri

- Kjøkkenutstyr av metall, kanter av metall, metallholdig emalje/dekorasjoner, skruer eller pynt i metall.
- Stekeposer med aluminium/metalltråder på innsiden.
- Melaminskål (f.eks Rosti-skål, Margrethe-skål).
- Bruk aldri aluminium- eller metallbeholdere i mikrobølgeovn da det kan slå gnister som kan medføre at mikrobølgeovn skades.
- Hvis det kun brukes mikrobølgefunksjon må metallrist aldri brukes.
- Temperaturen på oppvarmet mat bør kontrolleres for å unngå brannskader – spesielt ved oppvarming av barnemat. Hvis man varmer melk i en tåteflaske bør man teste temperaturen på håndflaten. Varm tåteflasker uten lokk og smukke. Rør alltid i innholdet i barnematen og kontroller temperaturen før den serveres/spises.
- Etter endt tilberedning skal det tilberedte alltid stå 30 – 60 sekunder for at varmen skal fordele seg og for å unngå at maten "bobler" opp og koker over når en skje eller annet settes i maten.
- Hvis drikkevarer varmes i mikrobølgeovn kan det hende at kokepunktet nås uten at man ser synlige bobler. Dette kan medføre at væsken koker først når beholderen tas ut av mikrobølgeovn. Vær derfor forsiktig når beholderen tas ut.
- **ADVARSEL:** Væsker og andre matvarer må ikke varmes opp i lukkede beholdere, da det er fare for at de kan eksploderer.

- Følg alltid oppskriftene og husk at noen matvarer varmer raskere enn andre. Vær også oppmerksom på at matvarer med mye sukkerinnhold ikke bør oppvarmes/tilberedes i plastikkbeholdere.
- Kjøkkenutstyr kan bli veldig varm på grunn av varmetilførselen fra matvarene. Dette gjelder spesielt når disse er tildekket av plastfolie eller lokk. Det anbefales derfor at man bruker grytekluter, når man tar maten ut av mikrobølgeovn.

Skader som er oppstått pga. det som er nevnt ovenfor og lignende feilaktig bruk dekkes ikke av reklamasjonsretten.

Rengjøring og vedlikehold

Ovnen bør rengjøres regelmessig og eventuelle matrester fjernes. Hvis ovnen ikke holdes ren kan det medføre nedbryting av overflatene og forkortelse av levetiden og det kan oppstå farlige situasjoner. Før rengjøring skal ovnen slås av ovnen og støpslet tas ut av kontakten. Bruk aldri sterke rengjøringsmidler da dette kan skade ut- og innvendige flater.

Følgende deler kan rengjøres med en fuktig klut med litt mild oppvaskmiddel.

- Utvendige flater og betjeningspanelet
- Dreiefoten og ovnsbunnen
- Ovnsdør og lignende deler
- Glassfatet kan vaskes i oppvaskmaskin.

Skulle det komme lukt inni eller rundt ovnsdøren, tørkes dette med en fuktig klut.

Det kan oppstå lukt under bruk, men dette er ikke en funksjonsfeil. Lukten fjernes ved å sette en skål med vann tilsatt presset sitron inni ovnen. Slå på høyeste effekt i 5 minutter og tørk deretter over med en tørr klut. Ved rengjøring av glassfronten må kun glass/vinduspuss brukes.

Vær spesielt oppmerksom på følgende i forbindelse med rengjøring:

- Unngå at det kommer vann inni ventilasjonsåpningene. La ikke betjeningspanelet bli vått.
- Pass på å sette dreiefoten korrekt på plass etter rengjøring.
- Unngå ripende og kvasse metallredskaper ved rengjøring av glasset på døren, da det kan ripe flaten og medføre at glasset knuser.
- Bruk ikke damp suger til rengjøring av ovnen.
- Vær nøye med å sette roteringshjulet riktig på plass etter rengjøring.
- Det er spesielt viktig at ovnsdøren og de tilstøtende deler holdes rene.

- Isolasjonsplaten (Mica-plate) inni ovnsrommet skal holdes ren med en fuktig klut. Skulle det bli mye fett eller skulle den bli mørk skal den byttes. Det kan antenne hvis det blir mye fett.

Kjøkkenutstyr som kan brukes i mikrobølgeovn

Bruk kun tallerken og beholdere som er beregnet for bruk i mikrobølgeovn.

Kjøkkenutstyr	Mikro	Grill	Kombination
Varmebestandig glass	Ja	Ja	Ja
Keramikk og porselen	Ja	Nei	Nei
Ikke varmebestandig glass	Nei	Nei	Nei
Mikrobølgebestandig plast	Ja	Nei	Nei
Mikrobølgebestandig plastfolie	Ja	Nei	Nei
Tørkepapir	Ja	Nei	Nei
Metallbolle	Nei	Ja	Nei
Metallrist	Nei	Ja	Nei
Kjøkkenutstyr av metall og aluminiumsfolie	Nei	Ja	Nei

Beskrivelse

1. Sikkerhetslås
2. Ovnsvindu
3. Dreiefot
4. Dreietallerken
5. Kontrollpanel
6. Micaplate, må ikke fjernes
7. Grillstativ

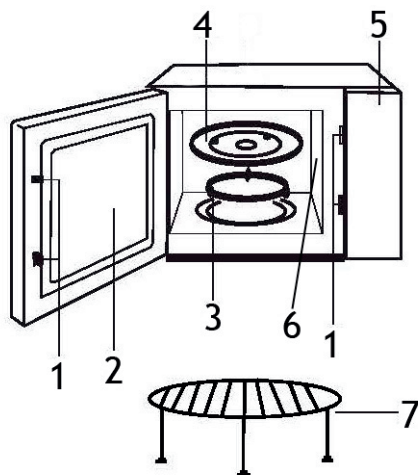

Kontrollpanel

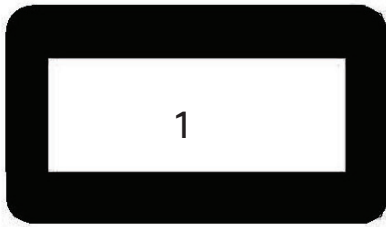

Micro./Grill/
Combi.

Weight/Time
Defrost

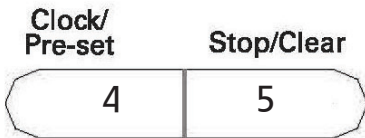

1. Display

Her vises tilberedningstid, effekt, symboler og klokkeslett.

2. Micro/Grill/Combi

Aktiveres ved valg av mikrobølgefunksjon, grill og/eller kombinasjonsprogram.

3. Weight/Time Defrost

Aktiveres ved bruk av opptiningsfunksjon beregnet på vekt/tid.

4. Clock/Pre-Set

For innstilling av klokke og forsinket auto-start.

5. Stop/Clear

Trykk på knappen en gang og tilberedningen stopper tilfeldig, trykk to ganger for å avslutte tilberedningen. Trykk på knappen for å nullstille mikrobølgeovns innstillinger.

6. Start/+30SEC/Confirm

Trykk på knappen for å bekrefte en innstilling, starte et program eller aktivere hurtigstart funksjon.

7. Funksjonsknapp

Med denne knappen stiller du inn tid, vekt og auto meny A-1 til A-8.

Innstilling av klokken

1. Trykk på "Clock/Pre-Set" knappen en gang og timetalet blinker. Still inn timetalet med å vri på funksjonsknappen til ønsket tid (0-23).
2. Trykk på "Clock/Pre-Set" knappen igjen og minuttallet begynner å blinke. Still inn minuttallet med å vri på funksjonsknappen til ønsket tid (0-59). Bekreft med å trykke på "Clock/Pre-Set" knappen.

Hvis du vil avbryte klokkeinnstillingen trykkes på "Stop/Clear" knappen så går det tilbake til siste status.

Hvis du vil se aktuell tid under forrige tilberedning trykkes på "Clock/Pre-Set" knappen og aktuell tid vises i ca. 3 sekunder.

Slik brukes mikrobølgeovn

Hver gang man trykker/vrir på en knapp høres ett pip for å bekrefte valget. Etter avsluttet tilberedning høres det 5 pip og aktuell tid vises i displayet.

Manuell innstilling av tilberedningstid og effekt

1. Eksempel: 50% effekt i 5 minutter:
2. Åpne døren å sett råvarene inn i mikrobølgeovn og lukk døren.
3. Velg affekt med å trykke på "Micro/Grill/Combi" knappen til P50 (50% effekt) vises i displayet, alternativt vri funksjonsknappen til P50 vises.
4. Trykk så på "Start/+30SEC/Confirm knappen for å bekrefte.
5. Vri så funksjonsknappen til det kommer opp i displayet 5:00 (5 minutter).
6. Trykk på "Start/+30SEC/Confirm" for å starte tilberedningen.

Når det har passert 5 minutter høres 5 pip og aktuell tid vises i displayet. For å nullstille alle innstillinger trykkes det på "Stop/Clear" knappen. Husk at maks tilberedningstid er 95 minutter.

Tidsintervaller for innstilling av tid er som følgende:

- 1-1 minutt - - 5 sekunder
- 1-5 minutter - - 10 sekunder
- 5-10 minutter - - 30 sekunder
- 10-30 minutter - - 1 minutt
- 30-95 minutter - - 5 minutter

Effektguide

- P100 = 100%
- P80 = 80%
- P50 = 50%
- P30 = 30%
- P10 = 10%

Hurtigstart-funksjoner

Sett inn i mikroen det som skal tilberedes og lukk døren. Trykk på "Start/+30SEC/Confirm" knappen så starter tilberedningen automatisk på full effekt i 30 sekunder. For hvert trykk på knappen øker tiden med 30 sekunder (maks 95 minutter).

Under mikrobølge-, grill-, kombinasjon- eller opptiningsprosessen, trykk på "Start/+30SEC/Confirm" knappen for å øke tilberedningstiden.

I stanby, vri funksjonsknappen til venstre for å velge tilberedningstid. Etter valgt tilberedningstid trykk på "Start/+30SEC/Confirm" for å starte tilberedningen. Mikrobølgeeffekten er 100%.

Grillfunksjon

1. Trykk på "Micro/Grill/Combi" knappen til "G" kommer opp i displayet, alternativt trykk på "Micro/Grill/Confirm" knappen en gang og vri så funksjonsknappen til "G" kommer opp i displayet.
2. Trykk på "Start/+30SEC/Confirm" knappen for å bekrefte.
3. Vri på funksjonsknappen for å stille inn tilberedningstid (mellom 0:05-95:00).
4. Trykk på "Start/+30SEC/Confirm" knappen for å starte tilberedningen.

Når halve tilberedningstiden har gått høres det 2 pip for å minne om at maten bør snues. Åpne døren, snu maten, lukk døren og trykk så på "Start/+30SEC/Confirm" knappen for å fortsette tilberedningen.

Grillfunksjonen er bra for tynne skiver kjøtt, koteletter, kebab, pølser, kyllingvinger, hvitløksbrød, varme smørbrød og gratenger. **Obs! Bruk aldri lokk når grillfunksjonen brukes.**

Kombinasjonsprogram

Denne mikrobølgeovn har 2 ulike forprogramerte kombinasjonsprogram som følge:

Combi.1:

Displayet viser "**C-1**" = kombinert tilberedning (55% av tiden kjøres mikrobølgefunksjon og 45% av tiden på grillfunksjon.

Kombinasjon over er fin for f.eks omelett og bakt potet.

Combi.2:

Displayet viser "**C-2**" = kombinert tilberedning (36% av tiden kjøres mikrobølgefunksjon og 64% av tiden på grillfunksjon.

Kombinasjon over er fin for f.eks fisk, poteter og gratenger.

1. Trykk på "Micro/Grill/Combi." knappen til valgfritt kombinasjonsprogram vises i displayet (C-1 eller C-2).
2. Trykk deretter på "Start/+30SEC/Confirm" knappen for å bekrefte.
3. Vri på funksjonsknappen for å stille inn valgfri tilberedningstid (mellom 0:05-95:00)
4. Trykk på "Strat/+30SEC/Confirm" knappen for å bekrefte.

Automatisk opptiningsfunksjon (etter vekt)

Kjøtt, fugl, fisk, grønnsaker og skalldyr bl.a kan tines i mikrobølgeovn.

Opptiningstiden reguleres automatisk med hensyn til innstilt vekt (100-2000 g).

1. Trykk på "Weight time/Defrost" knappen en gang og displayet viser "dEF1".
2. Vri på funksjonsknappen for å stille inn vekten (100-2000 g).
3. Trykk på "Start/Confirm" knappen for å starte tiningen.

Automatisk opptiningsfunksjon (etter tid)

Opptiningsfunksjon gjør det mulig å tine opp råvarer med å stille inn tiden manuelt (maks 95 minutter).

1. Trykk på "Weight time/Defrost" knappen to ganger og displayet viser "dEF2".
2. Vri på funksjonsknappen for å stille inn tiden (maks 95 minutter).
3. Trykk på "Start/Confirm" knappen for å starte tiningen.

Flertrinnsprogram

Mikrobølgeovn kan programmeres etter eget valg i opptil 2 trinn. Hvis ett av trinnene er tining må dette trinnet velges først. Husk: Automeny kan ikke stilles inn som ett av trinnene.

Eks: Tining i 5 minutter og deretter 80% mikrobølgeeffekt i 7 minutter:

1. Trykk på "Weight time/Defrost" knappen to ganger og displayet viser "dEF2"
2. Vri på funksjonsknappen for å stille inn 5 minutter (5:00).
3. Trykk på "Power" knappen til displayet viser "P80" (80%).
4. Trykk på "Start/Confirm" knappen for å bekrefte.
5. Vri på funksjonsknappen for å stille inn 7 minutter (7:00).
6. Trykk på "Start/Confirm" knappen for å starte tilberedningen.

Det høres et pip etter hvert innprogrammert trinn og tilberedningen avsluttes med 5 pip.

Forsinket autostart

Før du bruker denne funksjonen må klokken være riktig innstilt (se tidligere forklaring på hvordan man stiller klokken).

Mikrobølgeovn kan programmeres etter valg i opptil 2 trinn med forsinket autostart.

Optimeringsfunksjon kan ikke brukes ved autostart.

Eks: Du vil tilberede på 80% mikrobølgeeffekt i 7 minutter kl: 07.30.

1. Trykk på "Power" knappen til det vises i displayet P80.
2. Trykk på "Start/Confirm" knappen for å bekrefte.
3. Vri på funksjonsknappen for å stille inn 7:00 (7 minutter).
4. Trykk på "Clock/Pre-Set" knappen (timetallet blinker).
5. Vri på funksjonsknappen for å stille inn timetallet 07.
6. Trykk på "Clock/Pre-Set" knappen og minuttallet begynner å blinke.
7. Vri på funksjonsknappen for å stille inn minuttallet: 30.
8. Trykk på "Start/Confirm" knappen for å avslutte programmeringen. Det signaliseres fra mikrobølgeovnen med to pip når innstilt tid oppnås og tilberedningen starter da automatisk.

Automeny

Denne mikrobølgeovn har 8 programmer hvor du ikke trenger stille inn tilberedningstid eller effekt men velge kun det program som tilsvarer det du skal tilberede.

1. Vri på funksjonsknappen for å velge program A-1 til A-8 (se tabellen under).
2. Trykk på "Start/+30SEC/Confirm" knappen for å bekrefte.
3. Vri på funksjonsknappen for å stille inn oppgitt vekt som tabellen under viser.
4. Trykk på "Start/+30SEC/Confirm" knappen for å starte tilberedningen.

Program	Vekt	Display	Effekt
A-1 REHEAT (oppvarming)	200 g	200	100%
	400 g	400	
	600 g	600	
A-2 VEGETABLES (grønnsaker)	200 g	200	100%
	300 g	300	
	400 g	400	

A-3 FISH (fisk)	250 g	250	80%
	350 g	350	
	450 g	450	
A-4 MEAT (kjøtt)	250 g	250	100%
	350 g	350	
	450 g	450	
A-5 PASTA	50 g (med 450 g vann)	50	80%
	100 g (med 800 g vann)	100	
A-6 POTATO (poteter)	200 g	200	100%
	400 g	400	
	600 g	600	
A-7 PIZZA	200 g	200	100%
	400 g	400	
A-8 SOUP (suppe)	200 g	200	80%
	400 g	400	

OBS! Når man har stilt inn vekten så tilpasses tilberedningstiden automatisk når man trykker på "Start/+30SEC/Confirm" knappen.

Barnesikring

Aktivere barnesikring

Trykk på "Stop/Clear" i 3 sekunder. Det høres ett pip, en streksirkel vises i displayet og panelet er låst.

Deaktiver barnesikring

Trykk på "Stop/Clear" i 3 sekunder. Det høres ett pip, innstilt tid vises i displayet og panelet er låst opp.

Husk! Mikrobølgeovn kan ikke starte når barnesikringen er aktivert.

OBS!

For å forsikre seg om at maten ikke tilberedes for lenge er det en god idé å kontrollere maten inni mellom under tilberedningen. Start med kortere tilberedningstider enn hva som er angitt i oppskriften. Det anbefales generelt at man prøver seg frem og følger produsentens anbefalinger (hvis det står på pakken) på selve råvarene. Husk at produkter som f.eks popcorn brenner fort hvis det tilberedes for lenge i mikrobølgeovn.

Viktig!

Tildekk alltid maten med lokk (ikke ved grilling) eller mikrobølgebestandig plastfolie (stikk noen hull i folien). Matrester i mikrobølgeovn kan antenne og begynne å brenne.

Avlevering av produktet



Elektriske og elektroniske apparater skal innsamles og deler av de gjenvinnes. Elektroniske og elektriske apparater merket med symbolet for avfallshåndtering skal avleveres på en kommunal gjenvinningsstasjon.

Reklamasjon

Reklamasjonsrett i henhold til Forbrukerkjøpsloven. Stemplet kasse/kjøpskvittering skal medbringes ved reklamasjon. Ved reklamasjon skal apparatet innleveres til butikken der den er kjøpt.

OBH Nordica Norway AS

Postboks 5334, Majorstuen

0304 Oslo

Tlf: 22 96 39 30

www.obhnordica.no

Tekniske data

OBH Nordica 7541

20 liter

230 volt 50Hz, 1050 watt

Mikrobølgeovns effekt:

2450 MHz 700 watt

Grill 1000 watt



Retten til løpende endringer og forbedringer forbeholdes.

Litt om matlaging i mikrobølgeovn

Med mikrobølgeovn kan man raskt og enkelt lage spennende retter.

Koketidene vil avhenge av forskjellige forhold som:

- Beholderens tykkelse
- Grønnsakenes tilstand, for eksempel sesongforskjeller
- Matvarenes friskhet
- Friske eller frosne matvarer
- Tykkelsen på kjøtt eller fisk

For øvrig vises det til omregningsforskjellen på baksiden, som kan brukes til mikrobølgeovner med lavere eller høyere effekt.

Ved tilbereding av mat i mikrobølgeovnen, er det alltid en god ide å kontrollere maten under tilberedingen. Dessuten anbefales det å starte med kortere tilberedingsstid enn angitt i oppskriftene, for å forsikre seg om at maten ikke blir tilberedt for lenge. Dersom man åpner døren under tilberedingen, vil mikrobølgeovnen stoppe automatisk, for deretter å starte igjen når døren lukkes. Les mer om dette i bruksanvisningen.

Det anbefales generelt at man prøver seg frem.

Ved tining anbefales det å snu kjøttet etter halvgått tid, samt å la kjøttet hvile etter endt tining.

Størrelsen på beholderne som brukes i mikrobølgeovnen bør avpasses etter mengden mat. Bruk ikke for store boller etc, men sørg gjerne for at det er beholder med høye sidekanter, som for eksempel suffléformer.

Grønnsaker bør være like i størrelsen. Er noen grønnsaker vesentlig større enn andre, bør tilberedingsstiden for disse være en anelse lengre.

Når grillfunksjonen benyttes til å brune overflaten på maten, må man forvente en lengre grilltid enn i en alminnelig ovn. Dette skyldes at grillområdet i en mikrobølgeovn er mindre enn i en tradisjonell stekeovn.

Husk alltid å bruke grytelapper når formene skal ta sut av ovnen, da varmen fra matvarene fordeler seg raskt ut i beholderne og fatene, som da blir veldig varme.

Bruk alltid lokk eller mikrobølgefilm under tilberedingen.

Man oppnår best resultat dersom retten får hvile i opp til 5 minutter etter at tilberedningen i mikrobølgeovnen er avsluttet.

Tabell for grønnsaker (Husk alltid å tildekke fatet/bollen med lokk eller mikrobølgefilm).

Grønnsaker	200 gram	400 gram	Vann
Artisjokker	3-4 min.	5-6 min.	-
Asparges	5-7 min.	8-12 min.	2 ss
Blomkål	4-5 min.	7 min.	½ dl
Brokkoli i buketter	4 min.	7 min.	¼ dl
Erter, belgfrukter	3-4 min.	6-8 min.	2 ss
Fennikel	5-6 min.	8-9 min.	2 ss
Gulrøtter i staver	5 min.	7-8 min.	½ dl
Grønne bønner	6 min.	8-10 min.	½ dl
Maiskolber	Ca 8 min.	Ca 10-11 min.	-
Purre	4 min.	7 min.	¼ dl
Rosenkål	4 min.	7 min.	½ dl
Poteter uten skall	5 min.	9-10 min.	1 dl
Selleri i terninger	4 min.	7 min.	½ dl
Champignonger	5-6 min.	6-8 min.	-
Fersk spinat, hakket	3 min.	5-6 min.	1ss
Sukkererter	4 min.	7-8 min.	¼ dl
Tomater	3-4 min.	Ca 6-8 min.	-
Østerssopp	3-4 min.	6-8 min.	-

Omregningstabell (angivelser i minutter)

700 W	800 W	900 W
1.10	1.00	0.50
2.20	2.00	1.50
3.30	3.00	2.40
4.30	4.00	3.30
5.40	5.00	4.30

6.50	6.00	5.20
8.00	7.00	6.10
9.10	8.00	7.10
10.10	9.00	8.00
11.20	10.00	8.50
17.20	15.00	13.20
22.50	20.00	17.50
28.30	25.00	22.10
34.10	30.00	26.40
39.50	35.00	31.10
45.30	40.00	35.30

OBS! Tidene i ovenstående tabell er kun veiledende.

OBH Nordica -mikroaaltouuni

TÄRKEÄÄ!

LUE KÄYTTÖOHJE HUOLELLISESTI ENNEN LAITTEEN KÄYTTÖÖNOTTOA JA SÄILYÄ SE MYÖHEMPÄÄ TARVETTA VARTEN.

Turvallisuusohjeet

1. Sijoi mikroaaltouuni niin, että sen pistotulppa on helposti irrotettavissa pistorasiasta.
2. Liitä laite ainoastaan 230 V:n verkkovirtaan ja käytä laitetta vain sen alkuperäiseen käyttötarkoitukseen.
3. Irrota pistotulppa pistorasiasta aina, kun laitetta ei käytetä.
4. Laitetta ei saa upottaa veteen tai muihin nesteisiin.
5. Kahdeksanvuotiaat tai sitä vanhemmat lapset sekä henkilöt, jotka ovat fyysisesti, henkisesti tai aisteiltaan rajoitteisia tai joilla ei ole riittävästi tietoa tai kokemusta laitteen käytöstä, voivat käyttää tätä laitetta, mikäli käyttö tapahtuu heidän turvallisuudestaan vastaavan henkilön valvonnassa tai tämä henkilö on opettanut heitä käyttämään laitetta turvallisella tavalla ja he tiedostavat käyttöön mahdollisesti liittyvät riskit.
6. Valvo, etteivät lapset leiki laitteella. Lapset eivät välttämättä ymmärrä tai osaa arvioida mahdollisia vaaroja. Opeta lapsia käyttämään sähkölaitteita vastuullisesti.
7. Alle 8-vuotiaat lapset eivät saa puhdistaa tai huoltaa laitetta ilman aikuisen valvontaa.
8. Laitteen käyttöä on aina valvottava.
9. Varmista, ettei liitosjohto riipu pöydän reunan yli.
10. Mikroaaltouunin luukku ja ikkuna sekä ulkopinta voivat kuumentua käytön aikana. Vältä siis koskemasta näihin osiin. Avaa mikroaaltouuni aina käyttämällä luukun kädensijaa.
11. Tarkista ennen jokaista käyttökertaa, että laite, liitosjohto ja pistotulppa eivät ole vaurioituneet. Mikäli liitosjohto on vaurioitunut, se on vaihdettava vaaratilanteiden välttämiseksi. Vaihdon saa suorittaa ainoastaan valmistaja, valtuutettu huoltoliike tai muu pätevä henkilö.

12. Pistorasiaan on suositeltavaa asentaa lisäsuojaksi vikavirtasuojakytkin, jonka laukaisuvirta on enintään 30 mA. Ota tarvittaessa yhteys valtuutettuun sähköasennusliikkeeseen.
13. Laite on tarkoitettu ainoastaan kotitalouskäyttöön.
14. Jos laitetta käytetään muuhun kuin sen alkuperäiseen käyttötarkoitukseen tai käyttöohjeen vastaisesti, laitteen käyttäjä kantaa täyden vastuun mahdollisista seurauksista. Tällöin takuu ei kata laitteelle tai muulle kohteelle mahdollisesti aiheutuneita vaurioita.

Ennen käyttöä

Poista ennen ensimmäistä käyttökertaa kaikki pakkausmateriaali uunista ja pyyhi sen sisä- ja ulkopinnat kostealla liinalla. Huomioi, että uunitilassa olevaa eristyslevyä (kiillelevyä) EI SAA poistaa! Tarkista, ettei uunissa ole näkyviä vaurioita. Tarkista erityisesti, ettei varsinaisessa uunitilassa esiinny vuotoa.

Sijoita mikroaaltouuni tukevalle ja tasaiselle alustalle niin, että uunin molemmilla sivuilla on vähintään 8 cm, takana vähintään 10 cm ja yläpuolella 20 cm tyhjää tilaa niin, että ilma pääsee kiertämään.

Yleiset turvallisuusohjeet

- **VAROITUS!** Mikäli luukku tai luukun tiivisteet ovat vaurioituneet, uunia ei saa käyttää, ennen kuin valtuutettu huoltoasentaja on korjannut sen.
- **VAROITUS!** Muiden kuin valtuutetun huoltoasentajan ei tule turvallisuussyistä ryhtyä mihinkään sellaiseen korjaus- tai huoltotoimenpiteeseen, joka edellyttää jonkin mikroaaltoenergialta suojaavan osan irrottamista.
- Älä koskaan käytä uunia muuhun kuin elintarvikkeiden lämmitykseen ja kypsennykseen, älä esimerkiksi vaatteiden, paperin tai muiden vastaavien tuotteiden kuivaamiseen tai sterilointiin.
- Älä koskaan käytä uunia tyhjänä, sillä se vaurioittaa uunia.
- Älä käytä uunia esimerkiksi papereiden, keittiövälineiden tai vastaavien tavaroiden säilytystilana.
- Älä käytä uunia säilömiseen, sillä mikroaaltouuni ei sovellu siihen. Tuotteet, joita ei ole säilytetty oikealla tavalla, voivat pilaantua ja olla terveydelle vaarallisia.
- Älä koskaan valmista tai kuumenna kokonaisia raakoja tai kovaksi keitettyjä kananmunia, sillä ne saattavat räjähtää mikroaaltokuumennuksen aikana ja vielä sen jälkeenkin.
- Paksukuorisiin elintarvikkeisiin kuten omenoihin, tomaatteihin ja perunoihin on tehtävä ennen kypsentämistä haarukalla useita reikiä, sillä ne saattavat muuten räjähtää sisäisen paineen kohoamisen seurauksena.

- Älä peitä uunin ilmanvaihtoaukkoja äläkä tyynnä mitään vierasta esinettä uunin ulkovaipan aukkoihin.
- Älä koskaan yritä irrottaa mikroaaltouunista mitään osia, kuten jalkoja, ruuveja, liitosjohtoa tai vastaavia. Älä myöskään irrota mikroaaltosäteilyltä suojaavaa eristyslevyä (kiillelevyä).
- Älä koskaan valmista ruokaa suoraan pyörivällä kuumennusalustalla, vaan laita ainekset mikronkestävälle lautaselle tai mikronkestävään astiaan.

Tärkeää!

Muista aina muulloin kuin grillitoimintoa käyttäessäsi peittää ainekset kannella, mikrokuvulla tai mikronkestävällä muovikelmulla (pistele kelmuun muutama reikä). Uunitilan sisällä olevat ruoantähteet saattavat syttyä palamaan ja pahimmassa tapauksessa aiheuttaa uunissa tulipalon.

- Käytä mikroaaltouunissa ainoastaan siihen soveltuvia astioita (lautasia, kulhoja jne.).
- Pidä uunia palovaaran takia silmällä lämmittäessäsi ruokaa pahvi- tai muoviastioissa.
- Jos havaitset liekkejä tai savua, sammuta uuni kytkimestä ja irrota pistotulppa pistorasiasta ja pidä uunin luukku suljettuna mahdollisten liekkien tukahduttamiseksi.
- Grillitoimintoa ensimmäistä kertaa käytettäessä voi syntyä savua ja hajua. Tämä johtuu lämpövastuksiin jääneestä pölystä eikä tarkoita, että mikroaaltouuni olisi viallinen.

Älä milloinkaan käytä:

- metalliastioita tai astioita, joissa on metallisia osia tai koristeita,
- foliolla vuorattuja tai metallilankaa sisältäviä paistopusseja tai
- melamiinista valmistettuja astioita.
- Kipinöinnin ja uunin mahdollisten vaurioiden välttämiseksi mikroaaltouunissa ei tule koskaan käyttää alumiinisia tai metallisia astioita. Tämä on muistettava myös yhdistelmäohjelman käytön yhteydessä. Käytä lasi- tai posliiniasiastioita.
- Jos uunia käytetään ainoastaan mikroaaltokypsennykseen, uunin mukana toimitettavaa metalliritilää ei saa käyttää.
- Kuumennetun ruoan lämpötila tulee aina tarkistaa palovammojen ehkäisemiseksi. Tämä on erityisen tärkeää lastenruokaa kuumennettaessa. Jos velliä kuumennetaan tuttipullossa, pulloa on ravistettava ja velliin lämpötila tarkistettava ennen sen tarjoamista lapselle.
- Jätä ainekset kuumennuksen jälkeen uuniin 30–60 sekunniksi, jotta lämpö jakautuu tasaisesti eikä ruoka kupli tai kiehu yli, kun siihen upotetaan lusikka tai jokin muu ruokailuväline.
- Mikroaaltouunissa kuumennetun nesteen lämpötila voi nousta kiehumispisteeseen ilman, että neste pintaan ilmaantuu näkyviä kuplia.

Tällaisen jälkikiehumisen takia nestettä sisältävää astiaa on käsiteltävä varoen.

- **VAROITUS!** Nesteitä ja muita elintarvikkeita ei tule lämmittää suljetussa astiassa, koska ne saattavat räjähtää.
- Noudata aina ruoanvalmistusohjeita ja muista, että tietyt elintarvikkeet kuumenevat erityisen nopeasti. Huomioi myös, että paljon sokeria sisältäviä aineksia ei tule kuumentaa muoviasiassa.
- Astia saattaa tulla hyvin kuumaksi elintarvikkeesta siirtyvän lämmön vaikutuksesta erityisesti silloin, jos se on peitetty mikronkestävällä muovikelmulla, mikrokuvulla tai kannella. Siksi on suositeltavaa käyttää uunikintaita, kun astia otetaan pois uunista.

Takuu ei kata vaurioita, jotka ovat syntyneet edellä mainitun tai vastaavan virheellisen käytön seurauksena.

Puhdistus ja hoito

Uuni on puhdistettava säännöllisesti ja mahdolliset ruoantähteet on poistettava. Ellei uunia pidetä puhtaana, uunin pinnat saattavat vaurioitua, sen käyttöikä voi lyhentyä huomattavasti ja vaaratilanteiden riski kasvaa. Irrota pistotulppa pistorasiasta ennen puhdistusta. Älä koskaan käytä puhdistukseen hankaavia tai syövyttäviä puhdistusaineita, sillä ne saattavat vaurioittaa uunin sisä- ja ulkopintoja.

Alla luetellut osat voidaan puhdistaa laimeaan pesuaineveteen kostutetulla liinalla:

- ulkopinnat ja ohjaustaulu
- alustanpyöritin ja uunin pohja
- uunin luukku ja siihen liittyvät osat
- kuumennusalusta (voidaan pestä myös astianpesukoneessa).

Jos uunin luukkuun muodostuu höyryä, se pyyhitään pois kostealla liinalla.

Poista mahdolliset hajut asettamalla uunin sisään astia, jossa on vettä ja yhden sitruunan mehu. Aseta ajaksi 5 minuuttia ja käynnistä uuni täydellä teholla. Pyyhi uunin sisäpinta sen jälkeen kuivalla liinalla. Käytä mikroaaltouunin ikkunan puhdistukseen ainoastaan lasin- tai ikkunanpesuainetta.

Puhdistuksen yhteydessä tulee erityisesti huomioida seuraavaa:

- Älä päästä vettä valumaan uunin ilmanvaihtoaukkoihin äläkä päästä ohjaustaulua kastumaan.
- Älä käytä hankaavia puhdistusaineita tai terävää metallikaavinta uunin luukun ikkunan puhdistukseen. Tämä voi naarmuttaa ikkunan pintaa ja aiheuttaa

näin sen särkymisen.

- Älä käytä puhdistukseen höyrypuhdistinta.
- Aseta alustanpyöritin huolellisesti ja oikein paikalleen puhdistuksen jälkeen.
- On erityisen tärkeää, että uunin luukku sekä uunitila pidetään puhtaina.
- Uunitilassa oleva eristyslevy (kiillelevy) puhdistetaan kostealla liinalla. Jos levy on kovin rasvainen tai tummunut, huoltoasentajan tulee vaihtaa se uuteen. Rasvainen levy saattaa syttyä palamaan.

Mikroaaltouunissa käytettävät astiat

Käytä ainoastaan mikroaaltouuniin soveltuvia lautasia ja astioita.

Astiat ja tarvikkeet	Mikroaallot	Grilli	Yhdistelmäohjelma
Lämpöä kestävä lasi	Kyllä	Kyllä	Kyllä
Keramiikka ja posliini	Kyllä	Ei	Ei
Lämpöä kestämaton lasi	Ei	Ei	Ei
Mikroaaltoja kestävä muovi	Kyllä	Ei	Ei
Mikroaaltoja kestävä muovikelmu	Kyllä	Ei	Ei
Talousspyyhe	Kyllä	Ei	Ei
Metallikulho	Ei	Kyllä	Ei
Metalliritilä	Ei	Kyllä	Ei
Metalliset astiat ja alumiinifolio	Ei	Kyllä	Ei

Yleiskuvaus

1. Turvalukitus
2. Ikkuna
3. Alustanpyöritin
4. Kuumennusalusta
5. Ohjaustaulu
6. Kiillelevy (eristyslevy), ei saa poistaa.
7. Grillausritilä

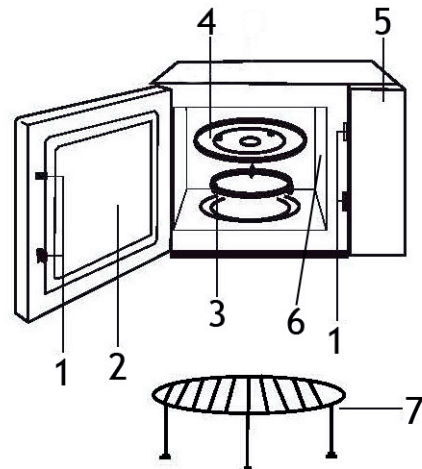

Ohjaustaulu

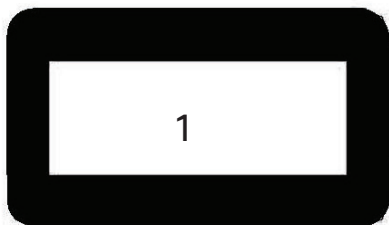

Micro./Grill/
Combi.

Weight/Time
Defrost



Clock/
Pre-set

Stop/Clear



Start/+30SEC./Confirm



1. Näyttö

Tässä näkyvät valmistusaika, teho, kuvakkeet ja kellonaika.

2. Micro./Grill/Combi.

Aktivoidaan mikroaaltotoiminnon, grillin ja/ tai yhdistelmäohjelman käytön yhteydessä.

3. Weight/Time Defrost

Aktivoidaan painoon tai aikaan perustuvan sulatustoiminnon käytön yhteydessä.

4. Clock/Pre-Set

Kellonajan sekä ajastuksen asetuspainike.

5. Stop/Clear

Painikkeen kertapainalluksella valmistus keskeytyy. Painikkeen kahdella painalluksella valmistus päättyy. Paina painiketta mikroaaltouunin asetusten nollaamiseksi.

6. Start/+30SEC./Confirm

Paina painiketta vahvistaaksesi asetuksen, käynnistääksesi ohjelman tai aktivoidaksesi pikakäynnistystoiminnon.

7. Toimintovalitsin

Tällä valitsimella asetetaan aika, paino ja automaattivalikon vaihtoehdot A-1 - A-8.

Kellonajan asettaminen

1. Paina Clock/Pre-Set -painiketta kerran. Tunnit alkavat vilkkua. Aseta tunnit kiertämällä toimintovalitsin haluamaasi aikaan (0–23).
2. Paina Clock/Pre-Set -painiketta toistamiseen, jolloin minuutit alkavat vilkkua. Aseta minuutit kiertämällä toimintovalitsin haluamaasi aikaan (0–59). Vahvista valintasi painamalla Clock/Pre-Set -painiketta.

Jos haluat keskeyttää kellonajan asetuksen, paina Stop/Clear -painiketta. Tällöin palaat edelliseen asetukseen.

Jos haluat valmistuksen aikana nähdä senhetkisen kellonajan, paina Clock/Pre-Set -painiketta. Kellonaika näkyy noin 3 sekunnin ajan.

Mikroaaltouunin käyttö

Jokaisen painalluksen tai toimintovalitsimen kiertämisen yhteydessä kuuluu äänimerkki, joka vahvistaa valinnan. Valmistuksen päätyttyä uunista kuuluu viisi äänimerkkiä ja näytöllä näkyy senhetkinen kellonaika.

Valmistusajan ja tehon manuaalinen asettaminen

Esimerkki: 5 minuutin asettaminen 50 %:n teholla:

1. Avaa luukku ja aseta valmistusastia mikroaaltouuniin. Sulje luukku.
2. Valitse teho painamalla Micro./Grill/Combi. -painiketta tai kiertämällä toimintovalitsinta, kunnes näytölle ilmestyy P50 (50 %:n teho).
3. Paina sen jälkeen Start/+30SEC./Confirm -painiketta vahvistaaksesi valinnan.
4. Kierrä sitten toimintovalitsinta, kunnes näytöllä lukee 5:00 (5 minuuttia).
5. Paina Start/+30SEC./Confirm -painiketta käynnistääksesi valmistuksen.

Viiden minuutin kuluttua uunista kuuluu viisi äänimerkkiä ja näytöllä näkyy senhetkinen kellonaika. Paina Stop/Clear -painiketta kaikkien asetusten nollaamiseksi. Huomaa, että valmistusaika voi olla enintään 95 minuuttia.

Aika voidaan asettaa seuraavin aikavälein:

0–1 minuutti -- 5 sekuntia

1–5 minuuttia -- 10 sekuntia

5–10 minuuttia -- 30 sekuntia

10–30 minuuttia -- 1 minuutti

30–95 minuuttia -- 5 minuuttia

Tehotasot

P100 = 100 %

P80 = 80 %

P50 = 50 %

P30 = 30 %

P10 = 10 %

Pikakäynnistystoiminnot

Aseta valmistusastia mikroaaltouuniin ja sulje luukku. Paina Start/+30SEC./Confirm -painiketta, jolloin valmistus käynnistyy automaattisesti ja jatkuu täydellä teholla 30 sekunnin ajan. Valmistusaika pitenee kullakin painalluksella 30 sekuntia (enintään 95 minuuttia).

Mikroaalto-, grilli-, yhdistelmä- tai sulatustoimintoa käytettäessä valmistusaikaa pidennetään painamalla Start/+30SEC./Confirm -painiketta.

Laitteen ollessa valmiustilassa voit valita valmistusajan suoraan kiertämällä toimintovalitsinta vasemmalle. Käynnistä valmistus valmistusajan valitsemisen jälkeen painamalla Start/+30SEC./Confirm -painiketta. Mikroaaltoteho on 100 %.

Grillitoiminto

1. Paina Micro./Grill/Combi. -painiketta, kunnes näytöllä näkyy G, tai paina Micro./Grill/Combi. -painiketta kerran ja kierrä sen jälkeen toimintovalitsinta, kunnes näytölle ilmestyy G.
2. Paina Start/+30SEC./Confirm -painiketta vahvistaaksesi valinnan.
3. Kierrä toimintovalitsinta asettaaksesi valmistusajan (0:05–95:00).
4. Paina Start/+30SEC./Confirm -painiketta käynnistääksesi valmistuksen.

Kun puolet kypsennysajasta on kulunut, uunista kuuluu kaksi äänimerkkiä merkiksi siitä, että elintarvike on syytä kääntää parhaan lopputuloksen saavuttamiseksi. Avaa uunin luukku, käännä elintarvike ja sulje luukku. Paina sen jälkeen Start/+30SEC./Confirm -painiketta, jolloin kypsennys jatkuu. Ellet avaa uunin luukkuja, kypsennys jatkuu normaalisti.

Grillitoiminto soveltuu erityisesti ohuiden lihasiivujen, kyljysten, lihavartaiden, makkaroiden ja broilerin siipien kypsennykseen sekä valkosipulileipien, lämpimien voileipien ja gratiinien valmistamiseen. **Huom! Älä käytä valmistusastiassa kantta grillitoiminnon yhteydessä.**

Yhdistelmäohjelmat

Mikroaaltouunissa on kaksi erilaista esiohjelmoitua ohjelmaa:

Combi. 1:

Näytöllä lukee **C-1** = yhdistelmätoiminto (55 % ajasta mikroaaltoteho ja 45 % ajasta grilliteho).

Tämä yhdistelmäohjelma soveltuu esimerkiksi munakkaiden ja uuniperunoiden valmistukseen.

Combi. 2:

Näytöllä lukee **C-2** = yhdistelmätoiminto (36 % ajasta mikroaaltoteho ja 64 % ajasta grilliteho).

Tämä yhdistelmäohjelma soveltuu esimerkiksi kalan, perunoiden ja gratiinien valmistukseen.

1. Paina Micro./Grill/Combi. -painiketta, kunnes näytöllä näkyy valitsemasi yhdistelmäohjelma (C-1 tai C-2).
2. Paina sen jälkeen Start/+30SEC./Confirm -painiketta vahvistaaksesi valinnan.
3. Kierrä toimintovalitsinta asettaaksesi haluamasi valmistusajan (0:05–95:00).
4. Paina Start/+30SEC./Confirm -painiketta käynnistääksesi valmistuksen.

Automaattinen sulatustoiminto (painon mukaan)

Mikroaaltouunissa voi sulattaa muun muassa lihaa, kanaa, kalaa, vihanneksia ja äyriäisiä. Sulatusaika määräytyy automaattisesti asetetun painon mukaan (100–2 000 g).

1. Paina kerran Weight/Time Defrost -painiketta, jolloin näytölle ilmestyy dEF1.
2. Kierrä toimintovalitsinta asettaaksesi painon (100–2 000 g).
3. Paina Start/+30SEC./Confirm -painiketta käynnistääksesi sulatuksen.

Automaattinen sulatustoiminto (ajan mukaan)

Sulatustoiminto mahdollistaa elintarvikkeiden sulatuksen niin, että sulatusaika asetetaan käsin (enintään 95 minuuttia).

1. Paina Weight/Time Defrost -painiketta kaksi kertaa, jolloin näytölle ilmestyy dEF2.
2. Kierrä toimintovalitsinta asettaaksesi ajan (enintään 95 minuuttia).
3. Paina Start/+30SEC./Confirm -painiketta käynnistääksesi sulatuksen.

Monivaiheohjelma

Mikroaaltouuni voidaan oman valinnan mukaan ohjelmoida enintään kaksivaiheiseksi. Jos toinen vaiheista on sulatus, se tulee asettaa ensin. Huomaa: automaattivalikkoa ei voi asettaa kummaksikaan vaiheeksi.

Esimerkiksi sulatus 5 minuuttia ja sen jälkeen 80 %:n mikroaaltoteho 7 minuuttia:

1. Paina Weight/Time Defrost -painiketta kaksi kertaa, jolloin näytölle ilmestyy dEF2.
2. Kierrä toimintovalitsinta asettaaksesi ajaksi 5 minuuttia (5:00).
3. Paina Micro./Grill/Combi. -painiketta, kunnes näytölle ilmestyy P80 (80 %).
5. Paina Start/+30SEC./Confirm -painiketta vahvistaaksesi valinnan.
6. Kierrä toimintovalitsinta asettaaksesi ajaksi 7 minuuttia (7:00).
7. Paina Start/+30SEC./Confirm -painiketta käynnistääksesi valmistuksen.

Jokaisen ohjelmoidun vaiheen jälkeen kuuluu äänimerkki, ja valmistuksen päätyttyä kuuluu viisi äänimerkkiä.

Ajastus

Tämän toiminnon käyttäminen edellyttää, että kellonaika on asetettu oikein (katso kellonajan asettamista koskevia ohjeita).

Mikroaaltouuni voidaan haluttaessa ajastaa toimimaan kaksivaiheisesti. Sulatustoimintoa **ei** voi ajastaa.

Esimerkiksi valmistus 80 %:n mikroaaltoteholla, valmistusaika 7 minuuttia alkaen klo 7.30:

1. Paina Micro./Grill/Combi. -painiketta, kunnes näytölle ilmestyy P80 (80 %).
2. Paina Start/+30SEC./Confirm -painiketta vahvistaaksesi valinnan.
3. Kierrä toimintovalitsinta asettaaksesi valmistusajaksi 7:00 (7 minuuttia).
4. Paina Clock/Pre-Set -painiketta (tunnit vilkkuvat).
5. Kierrä toimintovalitsinta asettaaksesi tunnit 07.
6. Paina Clock/Pre-Set -painiketta, jolloin minuutit alkavat vilkkua.
7. Kierrä toimintovalitsinta asettaaksesi minuutit :30.
8. Paina ohjelmoinnin päättämiseksi Start/+30SEC./Confirm -painiketta. Mikroaaltouunista kuuluu kaksi äänimerkkiä asetetun ajan koittaessa. Tällöin valmistus käynnistyy automaattisesti.

Automaattivalikko

Mikroaaltouunissa on kahdeksan ohjelmaa, joiden yhteydessä ei tarvitse asettaa erikseen valmistusaikaa tai tehoa vaan valitaan ainoastaan valmistettavaa elintarviketta vastaava ohjelma.

1. Kierrä toimintovalitsinta valitaksesi ohjelman (A-1 - A-8). Katso jäljempänä olevaa taulukkoa.
2. Paina Start/+30SEC./Confirm -painiketta vahvistaaksesi valinnan.
3. Kierrä toimintovalitsinta asettaaksesi arvioidun painon alla olevan taulukon mukaan.

4. Paina Start/+30SEC./Confirm -painiketta käynnistääksesi valmistuksen.

Ohjelma	Paino	Näyttö	Teho
A-1 REHEAT (kuumennus)	200 g	200	100 %
	400 g	400	
	600 g	600	
A-2 VEGETABLE (vihannekset)	200 g	200	100 %
	300 g	300	
	400 g	400	
A-3 FISH (kala)	250 g	250	80 %
	350 g	350	
	450 g	450	
A-4 MEAT (liha)	250 g	250	100 %
	350 g	350	
	450 g	450	
A-5 PASTA	50 g (sekä 450 ml vettä)	50	80 %
	100 g (sekä 800 ml vettä)	100	
A-6 POTATO (peruna)	200 g	200	100 %
	400 g	400	
	600 g	600	
A-7 PIZZA	200 g	200	100 %
	400 g	400	
A-8 SOUP (keitto)	200 g	200	80 %
	400 g	400	

HUOM! Painon asettamisen jälkeen valmistusaika määräytyy automaattisesti Start/+30SEC./Confirm -painiketta painettaessa.

Lapsilukko

Lapsilukon asettaminen:

Paina Stop/Clear -painiketta 3 sekunnin ajan. Tämän jälkeen kuuluu äänimerkki, näytölle ilmestyy viivoitettu ympyrä ja ohjaustaulu lukittuu.

Lapsilukon poistaminen käytöstä:

Paina Stop/Clear -painiketta 3 sekunnin ajan. Tämän jälkeen kuuluu äänimerkki, näytössä näkyy asetettu aika ja ohjaustaulun lukitus vapautuu.

Huomaa! Uunia ei voi käynnistää lapsilukon ollessa käytössä.

Huom!

Ruokaa kannattaa pitää silmällä valmistuksen aikana, jotta se ei kypsy liikaa. Siksi on suositeltavaa valita aluksi lyhyempi valmistusaika kuin ohjeissa on ilmoitettu. Yleisenä suosituksena on, että parhaaseen lopputulokseen pääsee kokeilemalla ja noudattamalla elintarvikkeen valmistajan mahdollisia ohjeita. Huomioi, että esimerkiksi popcornin kaltaiset tuotteet palavat herkästi, jos niitä valmistetaan mikroaaltouunissa parikin sekuntia liian kauan.

Tärkeää!

Muista aina muulloin kuin grillitoimintoa käyttäessäsi peittää ainekset kannella, mikrokuvulla tai mikronkestävällä muovikelmulla (pistele kelmuun muutama reikä). Mikroaaltouuniin jääneet ruoantähteet saattavat syttyä palamaan ja voivat pahimmassa tapauksessa aiheuttaa tulipalon.

Käytetyn laitteen hävittäminen



Lainsäädäntö edellyttää, että kaikki sähköiset ja elektroniset laitteet kerätään uusiokäyttöön ja kierrätykseen. Sähköiset ja elektroniset laitteet, jotka on varustettu kierrätystä osoittavalla merkillä, on kerättävä erikseen ja toimitettava kunnalliseen kierrätyspisteeseen.

Takuu

Tuotteella on voimassa olevan lain mukainen raaka-aine- ja valmistusvirhetakuu. Liitä päivätty ostokuitti mahdollisen tuotevalituksen yhteyteen. Toimita laite tällöin liikkeeseen, josta se on ostettu.

OBH Nordica Finland Oy

Äyritie 12 C
01510 Vantaa
Puh. (09) 894 6150
www.obhnordica.fi

Tekniset tiedot

OBH Nordica 7541
20 litraa
230 V, 50 Hz, 1 050 W
Mikroaaltouunin teho:

2 450 MHz, 700 W

Grilli: 1 000 W



Oikeus muutokseen pidätetään.



Ruoanvalmistus mikroaaltouunissa

Erilaisten jännittävien ruokalajien valmistaminen sujuu mikroaaltouunissa nopeasti ja kätevästi. Olemme koonneet tähän joukon hyödyllisiä ohjeita, joita voit soveltaa esimerkiksi tutustuessasi uuniin ja perehtyessäsi sen tarjoamiin mahdollisuuksiin ja toimintoihin.

Kaikki mainitut valmistusajat ovat ohjeellisia ja perustuvat 800 W:n tehoon. Kypsennysajan pituuteen vaikuttavat mm. seuraavat tekijät:

Valmistusastian paksuus
Raaka-aineen koostumus
Raaka-aineen tuoreus
Onko raaka-aine tuore vai pakastettu
Raaka-aineen paksuus

Käyttöohjeen lopussa olevaa muuntotaulukkoa voi käyttää apuna ruokaohjeissa, joiden valmistuksessa käytettävän mikroaaltouunin teho on alle tai yli 800 W.

Mikroaaltouunissa valmistettavaa ruokaa kannattaa pitää silmällä valmistuksen aikana. Lisäksi alussa on suositeltavaa valita lyhyempi valmistusaika kuin ohjeissa on ilmoitettu. Näin varmistetaan, ettei ruoka kypsy liikaa. Luukun voi avata kesken valmistuksen, sillä uuni pysähtyy automaattisesti luukua avattaessa. Uuni on helppo käynnistää uudelleen – lue lisää käyttöohjeesta. Parhaaseen lopputulokseen pääset kokeilemalla eri valmistusaikoja.

Sulatettavan lihan kannattaa antaa vetäytyä sulatuksen jälkeen. Käännä sulatettava liha sulatuksen puolivälissä.

Mikroaaltouunissa käytettävän astian koko tulee valita kypsennettävän aineksen määrän mukaan. Älä siis käytä liian suuria astioita ja valitse mieluummin korkeareunaisia astioita.

Kypsennettävien vihannesten tulee olla suurin piirtein samankokoisia. Suuret vihannekset vaativat pidemmän kypsennyksen kuin pienet.

Jos mikroaaltouunin mahdollista grillitoimintoa käytetään ruoan ruskistamiseen, tähän tarkoitukseen on varattava enemmän aikaa kuin perinteisessä uunissa.

Käytä aina uunikintaita nostaessasi valmistusastian pois uunista, sillä ruoka-aineiden lämpö siirtyy nopeasti kulhoon tai astiaan, joka voi tulla hyvin kuumaksi.

Käytä kypsennyksen aikana aina kantta, mikrokupua tai mikronkestävää muovikelmua.

Parhaaseen lopputulokseen pääset, jos annat ruoan vetäytyä noin viiden minuutin ajan mikroaaltouunissa kypsentämisen jälkeen. Näin lämpö jakautuu ruoassa tasaisesti.

Vihannesten kypsennystaulukko (muista aina peittää lautanen tai astia kannella, mikrokuvulla tai mikronkestävällä muovikelmulla).

Raaka-aine	200 g	400 g	Vettä
Latva-artisokka	3 - 4 min	5 - 6 min	-
Parsa	5 - 7 min	8 - 12 min	2 rkl
Kukkakaali	4 - 5 min	7 min	½ dl
Parsakaali kukintoina	4 min	7 min	¼ dl
Herkkusieni	5 - 6 min	6 - 8 min	-
Fenkoli	5 - 6 min	8 - 9 min	2 rkl
Porkkanat, tikkuina	5 min	7 - 8 min	½ dl
Haricots verts (vihreät pavut)	6 min	8 - 10 min	½ dl
Maissintähkät	Noin 8 min	Noin 10 - 11 min	-
Purjo	4 min	7 min	¼ dl
Ruusukaali	4 min	7 min	½ dl
Sellerinjuuri kuutioina	4 min	7 min	½ dl
Kuorittu peruna	5 min	9 - 10 min	1 dl
Hienonnettu tuore pinaatti	3 min	5 - 6 min	1 rkl
Sokeriherneet	4 min	7 - 8 min	¼ dl
Tomaatit	3 - 4 min	Noin 6 - 8 min	-
Herneet, silvityt	3 - 4 min	6 - 8 min	2 rkl
Osterivinokas	3 - 4 min	6 - 8 min	-

Muuntotaulukko (ilmaistu minuuteissa)

700 W	800 W	900 W
1.10	1.00	0.50
2.20	2.00	1.50
3.30	3.00	2.40
4.30	4.00	3.30
5.40	5.00	4.30
6.50	6.00	5.20
8.00	7.00	6.10
9.10	8.00	7.10
10.10	9.00	8.00
11.20	10.00	8.50
17.20	15.00	13.20
22.50	20.00	17.50
28.30	25.00	22.10
34.10	30.00	26.40
39.50	35.00	31.10
45.30	40.00	35.30

HUOM! Yllä olevan taulukon ajat ovat pelkästään suuntaa antavia.

OBH Nordica Microwave Oven

IMPORTANT!

READ THE INSTRUCTION MANUAL CAREFULLY AND SAVE IT FOR FUTURE USE.

Safety instructions

1. When plugging the oven, the socket shall be accessible for immediate disconnection.
2. Plug the appliance to a household outlet of 230V AC only and use the appliance only for the intended use.
3. Always unplug from the mains supply when the appliance is not in use.
4. Never immerse the appliance in water or any other liquid.
5. This appliance can be used by persons (including children from the age of 8) with reduced physical, sensory or mental capabilities or lack of experience with/knowledge about the appliance, if they have been given supervision or instructions concerning the use of the appliance by a person responsible for their safety and when they are aware of possible risks.
6. Children should be supervised to ensure that they do not play with the appliance. Children are not always able to understand potential risks. Teach children a responsible handling of electrical appliances.
7. Cleaning and maintenance shall not be made by children under the age of 8 and they shall be supervised.
8. The appliance should only be used under supervision.
9. Check that the cord is not hanging free from the edge of the table.
10. During use, the oven lid, the housing and the window can get hot. Do not touch these surfaces. Only open the oven door by using the handle.
11. Always check the appliance, the cord and the switch before use. If the cord is damaged, it must be replaced by the manufacturer, an authorized service agent or a similarly qualified person in order to avoid a hazard.

12. Extra protection can be obtained by installation of a residual current device of 30 mA. Check with your installer.
13. The appliance is for domestic use only.
14. If the appliance is used for other purposes than intended, or is it not handled in accordance with the instruction manual, the full responsibility for any consequences will rest with the user. Any damages as a consequence of the above to the product are not covered by the warranty.

Before use

Remove all packaging material and wipe the microwave oven on the inner and the outer surfaces with a damp cloth before you use it for the first time (please note that the Mica plate in the oven cavity should NOT be removed!). Check the oven for any visible damages and make sure that there is no leakage in the oven cavity.

Position the microwave oven on a stable and even surface leaving a space of at least 8 cm at each side, minimum 10 cm at the back and 20 cm on the top of the microwave oven to ensure free circulation of air.

General safety instructions

- **WARNING:** If the door or the door sealing has been damaged, do not operate the oven until repair has been made by a qualified person.
- **WARNING:** It is hazardous for anyone other than a trained person to carry out any service or repair operation that involves the removal of any part that gives protection against exposure to microwave energy.
- Never use the oven for other purposes than the preparation of food and not for e.g. drying of cloth, paper or other non-food products or for sterilizing objects.
- Do not operate the oven when empty, as this may damage the oven.
- Do not use the microwave oven for storage of e.g. paper, kitchen utensils or similar.
- The microwave oven is not designed for pickling. Raw materials that have not been properly pickled may rot and affect your health.
- Do not heat whole eggs or hard-boiled eggs in the microwave oven, as they may explode even after the termination of the microwave heating.
- Food covered by a heavy skin such as apples, tomatoes, potatoes etc. should be pierced with several holes before cooking in the microwave oven in order to avoid steam from being accumulated inside, which may bring them to explosion.
- Do not cover the air vents and do not insert any object in the openings of the outer cabinet.

- Never try to remove parts from the microwave oven, such as feet, screws, the cord or the mica plate that protects against radiation.
- Never prepare food directly on the rotating dish in the microwave oven, but put the food on a plate/in a container etc. that are made for use in microwave ovens.

Important!

Always cover the food with a lid or a microwave clingfilm (pierce a number of holes in the film). Food scraps in the cavity may ignite and in the worst case catch fire.

- Only use utensils (dishes, plates etc.) that are suitable for use in a microwave oven.
- Due to the risk of ignition, always keep an eye on the oven when food is being heated in a plastic or paper container.
- If smoke is observed in the microwave oven, switch off the appliance or pull out the plug. Keep the door closed to extinguish any flames.

When you use the grill function for the first time there may be some smoke and smell. This is due to remaining steam on the heating element and does not mean that the microwave oven is defective.

Never use:

- Bowls of metal or containing enamel parts/decorations.
- Roasting bags with an inner side of tinfoil/metallic threads.
- Melamine bowls (such as Rosti bowls, Margrethe bowls).
- In order to avoid sparks that may damage the oven, never use aluminium or metal containers. This is also the case when you use the combination programme. Use bowls of glass/porcelain.
- If you only use the microwave function of the oven, do not use the delivered metal grid.
- Always check the temperature of heated food to avoid any burns – in particular when heating baby food. If gruel is heated in a feeding bottle, shake the bottle and test the temperature of the gruel before feeding the child.
- After heating in the microwave oven, always keep the food 30 to 60 seconds in the oven to enable the heat to spread evenly and to prevent the food from "bubbling", when a spoon or another utensil is put in the food.
- When heating beverages in the microwave oven, the boiling point may be reached without producing any visible bubbles. So be careful when removing the container.
- **WARNING:** Liquids and other foodstuffs must not be heated in closed containers due to the risk of explosion.

- Always follow the instructions and remember that some foodstuffs heat very quickly. You should also notice that foodstuffs with a high content of sugar should not be heated in plastic containers.
- Kitchen bowls can become very warm during preparation, especially if they are covered by a lid or a microwave film. We therefore recommend that you use oven gloves when taking the container out of the microwave oven.

Any damage caused by the above or similar faulty use is not covered by the warranty.

Cleaning and maintenance

Clean the oven at regular intervals and remove any food scraps. If the oven is not kept clean, the surfaces may deteriorate and the lifetime of the appliance may be considerably shortened and there is a risk of a dangerous situation occurring. Before cleaning the oven, switch it off and unplug. Never use scouring or etching detergents, as such products may damage the inner and outer surfaces.

The following parts can be cleaned with a damp cloth, possibly with a mild washing-up liquid:

- External surfaces and the control panel
- Rotary wheel and the bottom of the oven
- The oven door and adjacent parts.
- The glass dish is dishwasher safe.

If steam occurs on the oven door, wipe the door with a damp cloth.

Remove odours by placing a bowl with lemon water (squeezed lemon + water) in the microwave oven. Put the microwave function at top efficiency for 5 minutes and wipe with a damp cloth. For cleaning the glass part, use only glass and window cleaners.

When cleaning, please pay special attention to the following:

- Avoid water from penetrating into the air vents and make sure that the control panel does not get wet.
- Never use scouring products and sharp metal objects for cleaning the glass of the oven door, as such products may scratch the glass and make the glass break.
- Do not use steam cleaners for cleaning of the oven.
- Take care that the rotary wheel is positioned correctly after cleaning.
- It is particularly important that the door and the inner part of the oven are kept clean.

- The insulation plate (the Mica plate) inside the cavity of the oven shall be kept clean with a damp cloth. If the plate is very greasy or if it has a very dark colour, it should be replaced by an authorized person, as it may catch fire.

Utensils that can be used in the microwave oven

Only use dishes and containers that are approved for use in microwave ovens.

Kitchen utensils	Microwave oven	Grill	Combination
Heat resistant glass	Yes	Yes	Yes
Ceramics and porcelain	Yes	No	No
Non-heat resistant glass	No	No	No
Microwave resistant plastic	Yes	No	No
Microwave resistant plastic wrap	Yes	No	No
Kitchen towel	Yes	No	No
Metal bowl	No	Yes	No
Metal grids	No	Yes	No
Metal utensils, aluminium foil	No	Yes	No

Description

1. Safety lock
2. Oven window
3. Rotary ring
4. Rotary dish
5. Control panel
6. Mica plate, must not be removed
7. Grill cradle

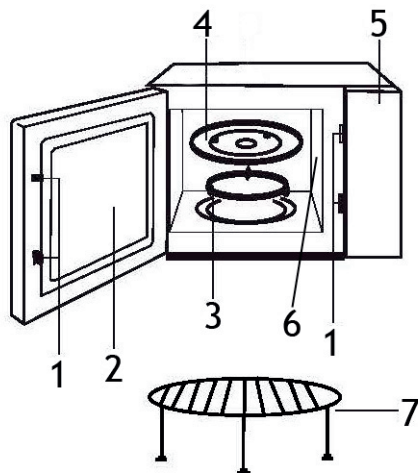

Control panel

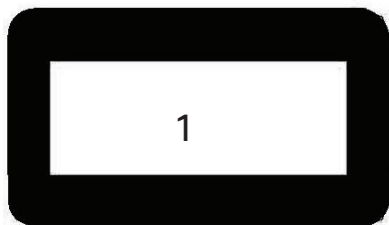

Micro./Grill/
Combi.

Weight/Time
Defrost



Clock/
Pre-set

Stop/Clear



Start/+30SEC./Confirm



1. Display

Displays cooking time, effect, icons, and time.

2. Micro./Grill/Combi.

Activate when choosing microwave function, grill and/or combination program.

3. Weight/Time Defrost

Activate when the defrosting function, based on weight/time, is used.

4. Clock/Pre-set

For setting the timer and delayed auto-start.

5. Stop/Clear

Press the button once to stop the preparation and press twice to finish the preparation. Press the button to reset the settings of the microwave oven.

6. Start/+30SEC./Confirm

Press the button to confirm a setting, start a programme or activate the quick start function.

7. Function button

Button for setting of time, weight, and auto menu A-1 to A-8.

Setting of timer

1. Press the "Clock/Pre-Set" button once. The time flashes. Set the number of hours by turning the function button to the time you want (0-23).
2. Press the "Clock/Pre-Set" button and the number of minutes starts flashing. Set the number of minutes by turning the function button to the time you want (0-59). Confirm by pressing the "Clock/Pre-Set" button.

If you want to interrupt the time setting, press the "Stop/Clear" button to revert to the previous status.

If you want to see the actual time during the preparation, press the "Clock/Pre-Set" button and the actual time will be displayed for about 3 seconds.

How to use the microwave oven

Each time you press/turn a button, you will hear a beep for confirmation of the choice. When the preparation is done, the oven emits 5 beeps and the actual time is displayed.

Manual setting of preparation time and effect

Example: 50% effect for 5 minutes:

1. Open the lid and place the tray in the microwave oven, close the lid.
2. Choose the effect by pressing the "Micro./Grill/Combi" button until P50 (50% effect) is displayed. Alternatively, press the function button until P50 is displayed.
3. Press the "Start/+30SEC./Confirm" button to confirm.
4. Turn the function button until the display shows 5:00 (5 minutes).
5. Press the "Start/+30SEC./Confirm" button to start the preparation.

After 5 minutes you will hear five beeps and the actual time is displayed. In order to reset all settings, press the "Stop/Clear" button. Note that the maximum preparation time is 95 minutes.

The time intervals of setting of time are as follows:

- 0-1 minute -- 5 seconds
- 1-5 minutes -- 10 seconds
- 5-10 minutes -- 30 seconds
- 10-30 minutes -- 1 minute
- 30-95 minutes -- 5 minutes

Effect guide

P100 = 100%

P80 = 80%

P50 = 50%

P30 = 30%

P10 = 10%

Quick start functions

Place the tray in the microwave oven and close the lid. Press the "Start/+30SEC./Confirm" button and the preparation starts automatically at full effect for 30 seconds. Each time you press the button, the time is extended by 30 seconds (max 95 minutes).

During the microwave, grill, combi og defrosting process press the "Start/+30SEC./Confirm" button in order to increase the preparation time.

In waiting position, turn the function button to the left to select the preparation time direct. Once that is done, press the "Start/+30SEC./Confirm" to start the cooking. The microwave oven effect is 100%.

Grill function

1. Press the "Micro./Grill/Combi." button until "G" is displayed, alternatively, press the "Micro./Grill/Combi." button once and then turn the function button until "G" is displayed.
2. Press the "Start/+30SEC./Confirm" button to confirm.
3. Turn the function button to set the preparation time (between 0:05-95:00).
4. Press the "Start/+30Sec./Confirm" button to start the preparation.

When half the preparation time has elapsed, you will hear 2 beeps to remind you that the food should be turned over to get the best result. Open the door, turn the food over, close the door and press the "Start/30SEC./Confirm" button to continue the preparation. If you do not open the door, the preparation will continue as normal.

The grill function is perfect for thin slices of meat, kebab, sausages and chicken wings, garlic bread, hot sandwiches and gratins. **Note: Never use a lid when using the grill function.**

Combination programme

This microwave oven has 2 different preset combination programmes as follows:

Combi: 1.

The display shows "C-1", = combined preparation (55% of the time the microwave function is on and 45% of the time the grill function is on).

The above combination is good for e.g. omelettes and baked potatoes.

Combi: 2.

The display shows "**C-2**", = combined preparation (36% of the time the microwave function is on and 64% of the time the grill function is on).

The above combination is good for fish, potatoes, and gratin etc.

1. Press the "Micro./Grill/Combi." button until the optional combination programme is displayed (C-1 or C-2).
2. Press the "Start/+30SEC./Confirm" button to confirm.
3. Turn the function button to set an optional preparation time (0:05-95:00).
4. Press the "Start/+30SEC./Confirm" button to start the preparation.

Auto defrosting function (defrosting as per weight)

You can defrost e.g. meat, fish, vegetables and shellfish in the microwave oven. The defrosting time is adjusted automatically in accordance with the set weight (100-2000 g).

1. Press the "Weight/Time Defrost" button once and "dEF1" is displayed.
2. Turn the function button to set the weight (100-2000 g).
3. Press the "Start/+30SEC./Confirm" button to start the defrosting.

Automatic defrosting function (as per time)

The defrosting function makes it possible to defrost raw materials by setting the time manually (max 95 minutes).

1. Press the "Weight/Time Defrost" button twice and "dEF2" is displayed.
2. Turn the function button to set the time (max 95 minutes).
3. Press the "Start/+30SEC./Confirm" button to start the defrosting.

Step programme

The microwave oven can be programmed at your choice up to 2 steps. If one of the steps is defrosting, this step should be the first one. Note: Auto menu cannot be one of the steps.

Example: Defrosting for 5 minutes, followed by 80% microwave effect for 7 minutes:

1. Press the "Weight/Time Defrost" button twice and "dEF2" is displayed.
2. Turn the function button to set 5 minutes (5:00).
3. Press the "Micro./Grill/Combi" button until the display shows "P80" (80%).
4. Press the "Start/+30SEC./Confirm" button to confirm.
5. Turn the function button to set 7 minutes (07:00).
6. Press the "Start/+30SEC./Confirm" button to start the preparation.

After each programming step you will hear a beep, and when the preparation has stopped, you will hear five beeps.

Delayed auto start

Before you use this function, the timer must be correctly set (see the above instructions).

The microwave oven can be programmed at your choice up to 2 steps for delayed auto start. The defrosting function **cannot** be used at auto start.

Example: You want to prepare at 80% microwave effect for 7 minutes at 07:30.

1. Press the "Micro./Grill/Combi" button until the display shows P80.
2. Press the "Start/+30SEC./Confirm" button to confirm.
3. Turn the function button to set the time at 7:00 (7 minutes).
4. Press the "Clock/Pre-Set" button (the hour is flashing).
5. Turn the function button to set the time 07.
6. Press the "Clock/Pre-Set" button and the number of minutes starts flashing.
7. Turn the function button to set the number of minutes: 30.
8. Press the "Start/+30SEC./Confirm" button to finish the setting. The microwave oven emits two beeps to indicate that the time set is on. The preparation starts automatically.

Auto menu

The microwave oven has 8 programmes that do not require setting of the preparation time or the effect. You just select the programme that corresponds to what you want to prepare.

1. Turn the function button to select the programme A-1 to A-8, (see the table below).
2. Press the "Start/+30SEC./Confirm" button to confirm.
3. Turn the function button to set the estimated weight as per the table below.
4. Press the "Start/+30SEC./Confirm" button to start the preparation.

Programme	Weight	Display	Effect
A-1 REHEAT	200 g	200	100%
	400 g	400	
	600 g	600	
A-2 VEGETABLES	200 g	200	100%
	300 g	300	
	400 g	400	
A-3 FISH	250 g	250	80%
	350 g	350	
	450 g	450	
A-4 MEAT	250 g	250	100%
	350 g	350	
	450 g	450	
A-5 PASTA	50 g (with 450 g water)	50	80%
	100 g (with 800 g water)	100	
A-6 POTATO	200 g	200	100%
	400 g	400	
	600 g	600	
A-7 PIZZA	200 g	200	100%
	400 g	400	
A-8 SOUP	200 g	200	80%
	400 g	400	

NOTE! Once the weight has been set, the preparation time is adjusted automatically, when you press the Start/+30SEC./Confirm" button.

Child-proof safety device

How to activate the child-proof safety device:

Press the "Stop/Clear" button for 3 seconds. You will hear a beep tone, a circle with a stroke is displayed and the panel is locked.

How to deactivate the child-proof safety device:

Press the "Stop/Clear" button for 3 seconds. You will hear a beep tone, the time set will be displayed and the panel will be unlocked.

Note! The microwave oven cannot be started when the child-proof safety device is on.

Note!

In order to ensure that the preparation time is not too long, we recommend that you check the food from time to time. Start with preparation times shorter than prescribed by the recipe. In general, we recommend that you try your way and follow the instructions given by the manufacturer (if available) on the product itself. Note that products such as e.g. popcorn burns fast if kept too long in the microwave oven.

Important!

Always cover the food with a lid or a microwave clingfilm (pierce a number of holes in the film). Food scraps in the cavity may ignite and in the worst case catch fire.

Disposal of the appliance



Legislation requires that all electrical and electronic equipment shall be collected for reuse and recycling. Electrical and electronic equipment marked with the symbol indicating separate collection of such equipment must be returned to a municipal waste collection point.

Warranty

Warranty according to current law. Any claim shall be accompanied by the cash receipt with purchase date. When raising a claim the appliance must be returned to the store of purchase.

OBH Nordica AB

Löfströms allé 5
172 55 Sundbyberg
Tel +46 08-629 25 00
www.obhnordica.se

Technical data

OBH Nordica 7541
20 litres
230 volt 50 Hz, 1050 watt
Effect of the microwave oven:
2450 MHz 700 watt

Grill, 1000 watt



These instructions are subject to alterations or improvements.



Advice on microwave cooking

With the microwave oven you have the opportunity to cook exciting food and dishes quickly and easily. In the following you will find a number of different recipes for dishes which can be tried out while getting familiar with the oven and all its options and features.

All cooking times in our recipes are based on 800 Watts and are approximate, depending on e.g.:

- The thickness of the container
- The texture of the raw materials
- The freshness of the raw materials
- Fresh or frozen raw materials
- The thickness of the raw materials

Furthermore, we refer to the conversion table on the last page of the manual which can be used for recipes intended for microwave ovens with a lower or higher effect.

When cooking in the microwave oven, it is always a good idea to check the food from time to time during cooking. We also recommend that you start with a cooking time shorter than given in the recipes in order to prevent the food from overcooking. You can open the oven door during cooking – the oven stops automatically when the oven door is opened, and restarts easily. Read more about this in the instruction manual. We recommend that you try your way.

When defrosting it is a good idea to allow the meat to rest after defrosting and to turn over the meat when half the defrosting time has elapsed.

The size of the container used in the microwave oven should match the amount of food. So, do not use too large containers, but use containers with rather tall sides.

Vegetables must be of uniform size. If some vegetables are considerably larger than others, the cooking time for these vegetables must be expected to be longer.

If the microwave oven has a grill function, and the grill function is used for browning the food, a grill time longer than in a conventional oven must be expected.

Always use oven gloves when removing a container from the oven as the heat

from the food quickly distributes into containers and dishes, which can make them very hot.

Always use a lid or microwave wrap during cooking.

You achieve the best results if the dish is allowed to rest for up to 5 minutes after cooking in the microwave oven. This allows for the heat to distribute uniformly inside the food.

Table of vegetables (always remember to cover the dish/the container with a lid or microwave resistant clingfilm)

Raw material	200 g	400 g	Water
Artichoke	3-4 min.	5-6 min.	-
Asparagus	5-7 min.	8-12 min.	2 tbsp
Cauliflower	4-5 min.	7 min	½ dl
Broccoli, bouquets	4 min	7 min	¼ dl
Mushrooms	5-6 min.	6-8 min.	-
Fennel	5-6 min.	8-9 min.	2 tbsp
Carrots, lengths	5 min	7-8 min.	½ dl
Haricots verts (green beans)	6 min	8-10 min.	½ dl
Corncobs	Approx. 8 min	Approx. 10-11 min.	-
Chives	4 min	7 min	¼ dl
Brussels sprout	4 min	7 min	½ dl
Celery, diced	4 min	7 min	½ dl
Potatoes, peeled	5 min	9-10 min.	1 dl
Chopped spinach	3 min	5-6 min.	1 tbsp
Sugar peas	4 min	7-8 min.	¼ dl
Tomatoes	3-4 min.	Approx. 6-8 min.	-
Peas in a pod	3-4 min.	6-8 min.	2 tbsp
Oyster mushrooms	3-4 min.	6-8 min.	-

Conversion table (in minutes)

700 W	800 W	900 W
1.10	1.00	0.50
2.20	2.00	1.50
3.30	3.00	2.40
4.30	4.00	3.30
5.40	5.00	4.30
6.50	6.00	5.20
8.00	7.00	6.10
9.10	8.00	7.10
10.10	9.00	8.00
11.20	10.00	8.50
17.20	15.00	13.20
22.50	20.00	17.50
28.30	25.00	22.10
34.10	30.00	26.40
39.50	35.00	31.10
45.30	40.00	35.30

NOTE! The times in the conversion table above are only indicative.









Vega 20 L microwave oven

